

Dell™ レーザープリンタ 1710/1710n

# オーナーズマニュアル

## 概要：

- プリンタのセットアップ
- 用紙のセット
- ネットワーク印刷
- ソフトウェアの説明

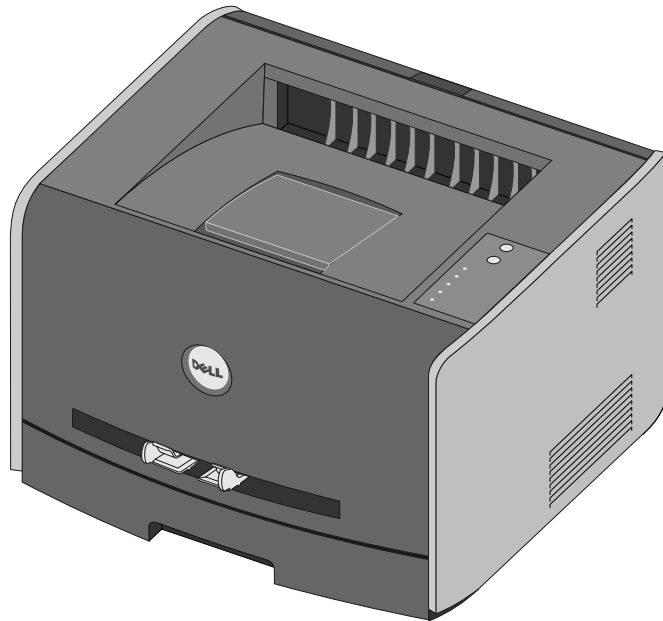

# 消耗品の注文

Dell™ プリントカートリッジは、デルコンピュータのみが販売しています。プリントカートリッジは [www.dell.com/supplies](http://www.dell.com/supplies) からオンラインで、またはお電話でご注文いただけます。

米国	877-INK-2-YOU	チリ	1230-020-3947
アイルランド	1850 707 407		800-202874
イタリア	800602705	ドイツ	0800 2873355
英国	0870 907 4574	デンマーク	3287 5215
オーストラリア	1300 303 290	日本	044-556-3551
オーストリア	08 20 - 24 05 30 35	ノルウェー	231622 64
オランダ	020 - 674 4881	フィンランド	09 2533 1411
カナダ	877-501-4803	プエルトリコ	866-851-1760
コロンビア	01800-9-155676	フランス	825387247
シンガポール	1800 394 7486	ベルギー	02.713 1590
スイス	0848 335 599	ポーランド	022 579 59 65
スウェーデン	08 587 705 81	ポルトガル	21 4220710
スペイン	902120385	マレーシア	1800 88 0301
チェコ共和国	+420 225 372 711	南アフリカ	0860 102 591
中国	800-858-0888	メキシコ	001 866 851 1754
		ルクセンブルグ	02.713 1590



**注記：**お住まいの国がリストに記載されていない場合は、お近くのデル代理店で消耗品をご注文ください。

本機では、以下のプリントカートリッジを使用します。

消耗品	パーツ番号
3,000 ページ用トナーカートリッジ	N3769
3,000 ページ用トナーカートリッジ (使用後回収)	J3815
6,000 ページ用トナーカートリッジ	H3730
6,000 ページ用トナー カートリッジ (使用後回収)	K3756
30,000 ページイメージドラム	D4283

# 注記、通知、警告



**注記：**「注記」には、プリンタの活用に役立つ重要な情報が記載されています。



**通知：**「通知」には、ハードウェアの破損またはデータの損失の可能性があることを示し、その問題の回避方法が記載されています。



**警告：**「警告」は、物的損害または人身傷害（死傷）の危険性があることを示します。

---

本書中の情報は予告なしに変更されることがあります。

© 2005 Dell Inc. All rights reserved.

Dell Inc. の文書による許可なしには、いかなる方法においても本書の複写、転載を禁じます。

本書で使用されている商標：Dell および DELL ロゴは、Dell Inc. の商標です。Microsoft および Windows は、Microsoft Corporation の登録商標です。

本書中では、その他の商標および社名を各社の商号または製品名を示す呼称として使用する場合があります。Dell Inc. は、自社以外の商標および商品名に対して、いかなる所有権も主張するものではありません。

## 米国連邦政府の権利制限

本ソフトウェアおよび説明書類は、制限付き権利のもとに提供されます。米国連邦政府による使用、複製、または開示には、DFARS 252.227-7013 の技術データおよびコンピュータソフトウェアにおける権利条項の (c)(1)(ii) 節および該当する FAR 条項に定められた制限が適用されます。製造者は、Dell Inc. (One Dell Way, Round Rock, Texas, 78682, USA) です。

## FCC 規制情報

本装置は、試験の結果、FCC 規則パート 15 に準拠するクラス B デジタル装置の規制に適合しています (⇒ドライバおよびユーティリティ CD)。



# 目次

## 1 基本操作

プリンタ各部の名称	11
操作パネルのボタンの使用	12
プリンタ設定ページの印刷	12
オプションの 550 枚ドローワーの取り付け方法	13
用紙カセットの構成設定	14
オプションのメモ리카ードのインストール方法	17

## 2 用紙のセット

250 枚カセット / 550 枚カセットに用紙をセットする	21
手差しフィーダに用紙をセットする	24
背面からの排紙	25
印刷用紙のガイドライン	26
用紙の種類とサイズ	26

### 3 ローカル印刷のためのセットアップ

XP Professional x64 で USB ケーブルまたは パラレルケーブルを使用して接続する場合 . . . . .	30
Windows XP で USB ケーブルまたは パラレルケーブルを使用して接続する場合 . . . . .	31
Windows 2003 Server で USB ケーブルまたは パラレルケーブルを使用して接続する場合 . . . . .	32
Windows 2000 で USB ケーブルまたは パラレルケーブルを使用して接続する場合 . . . . .	33
Windows NT でパラレルケーブルを使用して 接続する場合 . . . . .	34
Windows Me で USB ケーブルまたは パラレルケーブルを使用して接続する場合 . . . . .	34
Windows 98 SE で USB ケーブルまたは パラレルケーブルを使用して接続する場合 . . . . .	35
Macintosh OS 9.2 および OS 10.2 を使用する場合 . . . . .	37

### 4 ネットワーク印刷のためのセットアップ

ネットワーク設定ページの印刷と確認 . . . . .	39
Windows XP のファイアウォールの無効化 . . . . .	39
インストールソフトウェアの実行 . . . . .	40

## 5 ソフトウェア概要

<b>Dell™ トナー管理システム</b> . . . . .	<b>43</b>
状況監視センター . . . . .	43
印刷ステータスウィンドウ . . . . .	43
プリンタ消耗品再注文アプリケーション . . . . .	44
<b>デルローカルプリンタ設定ユーティリティ</b> . . . . .	<b>44</b>
<b>IP アドレス設定ユーティリティ</b> . . . . .	<b>44</b>
<b>デルプリンタソフトウェアアンインストール</b> . . . . .	<b>45</b>
<b>ドライバプロファイラ</b> . . . . .	<b>45</b>
<b>デルプリンタ構成設定 Web ツール</b> . . . . .	<b>46</b>

## 6 印刷

<b>印刷ジョブを手差しでセットする</b> . . . . .	<b>49</b>
<b>用紙の両面に印刷する（手動両面印刷）</b> . . . . .	<b>51</b>
<b>複数ページのイメージを 1 ページに印刷する（N アップ印刷）</b> . . . . .	<b>52</b>
<b>小冊子を印刷する</b> . . . . .	<b>53</b>
<b>ポスターを印刷する</b> . . . . .	<b>54</b>
<b>レターヘッド紙に印刷する</b> . . . . .	<b>55</b>
<b>印刷ジョブをキャンセルする</b> . . . . .	<b>56</b>
プリンタの操作パネルから実行する場合 . . . . .	56
コンピュータから実行する場合 . . . . .	56

## 7 プリンタのメンテナンス

トナーカートリッジの交換 . . . . .	57
イメージドラムの交換 . . . . .	61

## 8 トラブルシューティング

## 9 デルへのお問い合わせ

技術サポート . . . . .	71
自動オーダーステータスサービス . . . . .	71
デルへの連絡方法 . . . . .	72

## 10 付録

デル製品の保証および返品について . . . . .	91
インクおよびトナーカートリッジに対する限定保証 . . . . .	93
輸出規制 . . . . .	93
デルソフトウェア製品ライセンス契約 . . . . .	94
リサイクル . . . . .	95



索引 . . . . .	97
--------------	----



## **警告：安全に関する手引き**

お客様の安全を確保し、製品や作業環境の損傷を防止するために、以下の安全ガイドラインに沿って作業してください。

- プリンタを多湿な環境（風呂場、流し台付近、スイミングプール付近など）や多湿な地下室で使用しないでください。
- コードの上に物を置かないでください。また、踏んだりつまずいたりしないような場所にコードを設置してください。
- AC アダプタは、製品に付属のもの以外は絶対に使用しないでください。本製品に同梱されている AC アダプタ、または本製品用に提供されている AC アダプタのみを使用してください。

 **警告：この製品に次のシンボル  がついていない場合は、正しく接地されたコンセントに接続する必要があります。**

- 電源コードは、製品に近く、抜き差しが容易なコンセントに接続してください。
- 製品の電源を完全に切るには、電源コードをコンセントから抜いてください。
- 説明書類に記載されていないサービスまたは修理については、サービス担当者にお問い合わせください。
- この製品は、デルの認定する特定のコンポーネントと併用した場合に安全基準を満たすよう設計されています。一部のパーツの安全性能については、常に明白であるとは限りません。デルは、デルの認定していないコンポーネントの使用に関する法的責任を放棄します。
- つまった用紙を取り除く手順については、『オーナーズマニュアル』を参照してください。
- この製品にはレーザーが使用されています。

 **警告：本書に明記されていない方法で管理や調整を行ったり、操作手順を実行した場合、有害な放射線にさらされる恐れがあります。**

- この製品は印刷プロセスにおいて印刷用紙を加熱するため、この熱が原因で一部の用紙から有害な放出が発生する可能性があります。操作手順で、有害な放出の危険を回避するための適切な印刷用紙の選択について記載されている節をよく読んでください。

 **警告：レーザーの安全性**

- このプリンタは、米国において放射線規制法に従った保健社会福祉省（DHHS）放射線基準によりクラス I レーザー製品として認定されています。
- プリンタ内部で放出される放射線は、保護筐体および外部カバーで覆われているため、通常の操作でレーザー光線が外部に放出されることはありません。



# 基本操作

## プリンタ各部の名称

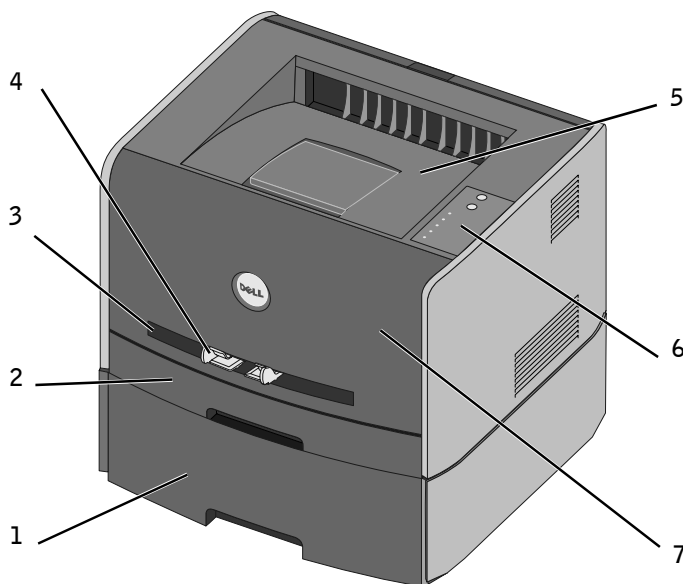



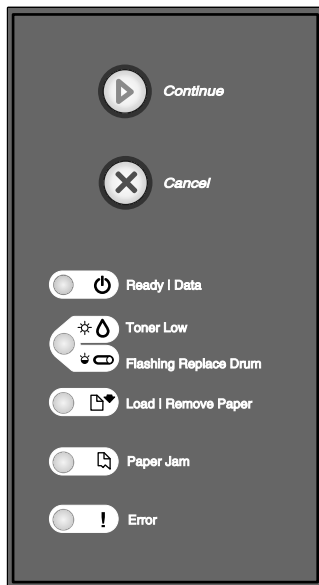

1	オプションの 550 枚給紙カセット	5	排紙トレイ
2	250 枚給紙カセット (カセット 1)	6	操作パネル
3	手差しスロット	7	前面カバー
4	用紙ガイド		

## 操作パネルのボタンの使用

操作パネルには、5つのランプと2つのボタンがあります。





- 印刷を再開するには、[継続]  を1回押します。
- エラーコードを表示するには、[継続]  をすばやく2回押します。
- 現在印刷しているジョブをキャンセルするには、[キャンセル]  を1回押します。
- プリンタをリセットするには、すべてのランプが点灯するまで [キャンセル]  を押し続けます。

## プリンタ設定ページの印刷

プリンタ設定ページを印刷するには

- 1 プリンタの電源を切ります。
- 2 上部の前面ドアを開きます。
- 3 [継続]  を押したままの状態、電源を入れます。  
すべてのランプが循環的に点灯します。

- 4 [継続]  を放します。
- 5 上部の前面ドアを閉じます。  
ホームメニューを表示するランプのパターンが点灯します。
- 6 すべてのランプが循環的に点灯するまで、[継続]  を押し続けます。  
プリンタ設定ページが印刷されます。

## オプションの 550 枚ドロワーの取り付け方法

お使いのプリンタには、用紙を 550 枚までセットできるオプションのドロワーを 1 つ取り付けることができます。

 **警告：** プリンタのセットアップが終了してから 550 枚ドロワーを取り付ける場合は、プリンタの電源を切り、電源コードを抜いてから作業を始めてください。

- 1 550 枚ドロワーを箱から出して梱包材を取り除きます。
- 2 プリンタを設置する場所にこのドロワーを置きます。

 **注記：** オプションのメモリをインストールする場合は、プリンタの右側にスペースを少し空けておいてください。

- 3 プリンタの穴を 550 枚ドロワーのポストに合わせて、プリンタをドロワーの上に載せます。

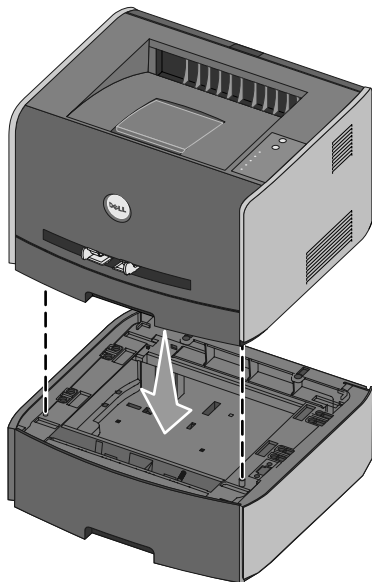

各カセットにセットされている用紙の種類と大きさを指定すると、紙づまりの防止に役立ちます (⇒ 14 ページの「用紙カセットの構成設定」)。

## 用紙カセットの構成設定

 **注記：** 用紙カセットを構成設定するには、まずプリンタ用のドライバをインストールする必要があります (⇒ 29 ページの「ローカル印刷のためのセットアップ」または 39 ページの「ネットワーク印刷のためのセットアップ」)。

### デルレーザープリンタ 1710/1710n

- 1 [スタート] → [プログラム] → [デルプリンタ] → [デルレーザープリンタ 1710] → [デルローカルプリンタ設定ユーティリティ] をクリックして、デルローカルプリンタ設定ユーティリティを起動します。
- 2 お使いのデルレーザープリンタ 1710 を選択します。
- 3 [OK] をクリックします。
- 4 左側の列で [用紙] をクリックします。
- 5 右側の列でカセット 1 の項目へ移動します。カセット 1 にセットした用紙の種類と大きさを指定します。
- 6 右側の列でカセット 2 の項目へ移動します。カセット 2 にセットした用紙の種類と大きさを指定します。
- 7 メニューバーで [アクション] → [設定を適用] をクリックします。
- 8 ユーティリティを閉じます。

 **注記：** カセットのいずれかにセットする用紙の種類または大きさを変更した場合は、[ローカルプリンタ設定ユーティリティ] を使用してそのカセットを再設定します。

9 プリンタオプションを更新するには、表中の指示に従います。

Windows XP	<ol style="list-style-type: none"><li>1 [スタート] → [コントロールパネル] → [プリンタとその他のハードウェア] → [プリンタと FAX] をクリックします。</li><li>2 デルレーザープリンタ 1710 アイコンを右クリックします。</li><li>3 [プロパティ] → [インストールオプション] → [プリンタに照会] をクリックします。</li><li>4 [OK] → [OK] をクリックします。[プリンタ] フォルダを閉じます。</li></ol>
Windows 2000 Windows NT 4.0	<ol style="list-style-type: none"><li>1 [スタート] → [設定] → [プリンタ] をクリックします。</li><li>2 デルレーザープリンタ 1710 アイコンを右クリックします。</li><li>3 [プロパティ] → [インストールオプション] (または [オプション]) → [プリンタに照会] (または [今すぐ更新]) をクリックします。</li><li>4 [OK] → [OK] をクリックします。[プリンタ] フォルダを閉じます。</li></ol>
Windows Me Windows 98 SE	<ol style="list-style-type: none"><li>1 [スタート] → [設定] → [プリンタ] をクリックします。</li><li>2 デルレーザープリンタ 1710 アイコンを右クリックします。</li><li>3 [プロパティ] → [デバイス] (または [機能]) → [更新] (または [今すぐ更新]) をクリックします。</li><li>4 [OK] → [OK] をクリックします。[プリンタ] フォルダを閉じます。</li></ol>

[更新] または [プリンタに照会] が使用できない場合は、以下の手順に従います。

- a [使用可能なオプション] リストで [550 枚カセット] をクリックします。
- b [追加] をクリックします。
- c [OK] をクリックしてから [プリンタ] フォルダを閉じます。

[今すぐ更新] または [プリンタに照会] が使用できない場合は、以下の手順に従います。

- a [オプション] リストで [550 枚カセット] を探します。
- b 設定を [未インストール] から [インストール済み] へ変更します。
- c [OK] をクリックしてから [プリンタ] フォルダを閉じます。

## デルレーザープリンタ 1710n

1710n プリンタの用紙サイズおよび種類の設定は、デルプリンタ構成設定 Web ツールで行われます。

1710n プリンタの用紙サイズおよび種類を変更するには以下の手順に従います。

- 1 お使いの Web ブラウザにネットワークプリンタの IP アドレスを入力します。

 **注記：** お使いのプリンタの IP アドレスがわからない場合は、ネットワーク設定ページを印刷します。このページに IP アドレスが記載されます (⇒39 ページの「ネットワーク設定ページの印刷と確認」)。

- 2 [プリンタの状況] ページが表示されたら左列の [プリンタ設定] を選択します。
- 3 [プリンタ設定] ページで [ヨウシメニュー] を選択します。
- 4 [ヨウシサイズ] を選択します。
- 5 各カセットに入っている用紙の大きさを選択します。
- 6 [提出] をクリックします。
- 7 左列で [プリンタ設定] を選択します。
- 8 [プリンタ設定] ページで [ヨウシメニュー] を選択します。
- 9 [ヨウシノシュルイ] を選択します。
- 10 各カセットに入っている用紙の種類を選択します。
- 11 [提出] をクリックします。



## オプションのメモ리카ードのインストール方法

システム基板にはオプションのメモ리카ード用のコネクタが1つ付いています。このプリンタは最高 128 MB（ネットワークプリンタでは合計 160 MB、非ネットワークプリンタでは合計 144 MB になります）までサポートしています。

**⚠ 警告：プリンタのセットアップが終了してからメモ리카ードをインストールする場合は、プリンタの電源を切り、電源コードを抜いてから作業を始めてください。**

- 1 プリンタの左側にあるボタンを押して前面カバーを下ろし、そのカバーを開けます。

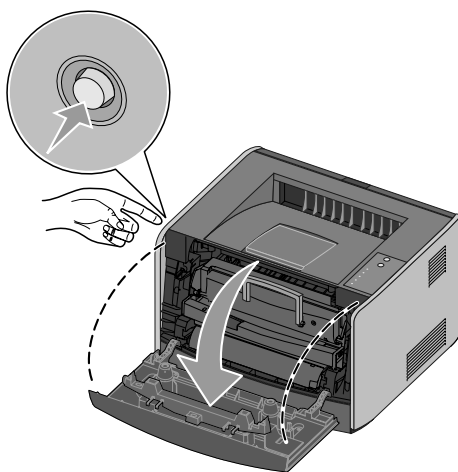

- 2 背面ドアを開きます。

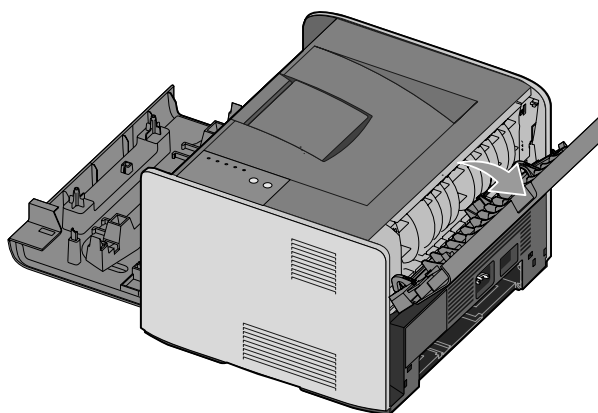

- 3 機械の前面右側の2つの留を押して外し、側面カバーを後方に開きます。

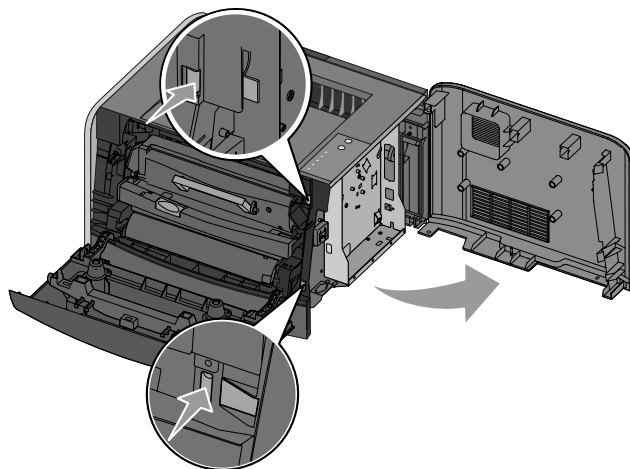

- 4 メモリコネクタの両端のラッチを押し開きます。

 **注記：**他のプリンタ用のメモリオプションはお使いのプリンタには使用できない可能性があります。

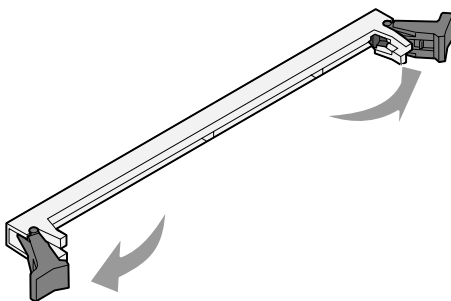

- 5 メモリカードを包装から取り出します。

 **通知：**メモリカードは静電気を受けると壊れやすい構造をもっています。メモリカードに触れる前にプリンタの枠などの金属に触れるようにしてください。

カードの縁の電気接点に触れないようにしてください。

- 6 カードの下端の突起をコネクタの型に合わせます。

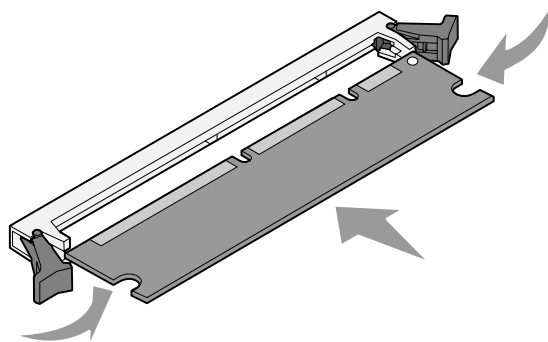

- 7 両端のラッチがカチッと所定の位置に戻るまでメモリカードをコネクタに押し込みます。  
カードを所定の位置に押し込むには少し力を入れる必要がある場合があります。
- 8 両端のラッチがカードの突起を確実に覆うようにしてください。
- 9 側面カバーを閉じます。
- 10 背面ドアを閉じます。
- 11 前面カバーを閉じます。
- 12 お使いのプリンタオプションを更新するには、次の指示に従います。
- a Windows XP の場合は、[スタート] → [コントロールパネル] → [プリンタとその他のハードウェア] → [プリンタと FAX] をクリックします。  
その他の Windows では、[スタート] → [設定] → [プリンタ] をクリックします。
  - b デルレーザープリンタ 1710 アイコンを右クリックし、[プロパティ] を選択します。
  - c [インストールオプション] タブの [プリンタメモリ (MB)] ボックスで、メモリの量を増やします。
  - d [OK] をクリックします。



## 用紙のセット

### 250 枚カセット / 550 枚カセットに用紙をセットする

250 枚カセットおよび 550 枚カセットに用紙をセットするには以下の手順に従います。

- 1 カセットを取り外します。

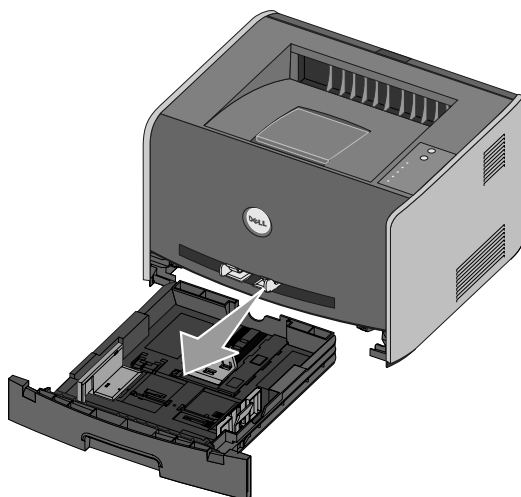

- 2 用紙の束を曲げ伸ばしたり扇形に広げたりしてセットする準備をします。平らな面で端をそろえます。

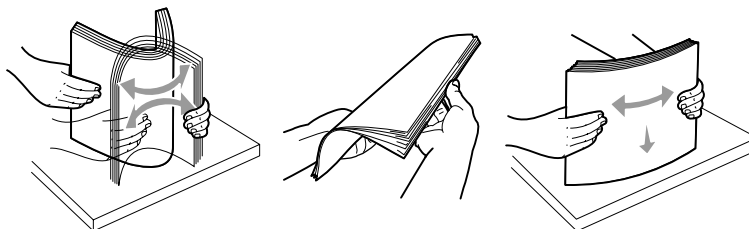

- 3 印刷面を下にして用紙をカセットにセットします。

側面内側の最高充填線を超えないように注意してください。用紙を多く入れ過ぎると紙づまりの原因になります。

- 4 2つの側面ガイドと背面ガイドが用紙の束にぴったり合うように調節します。

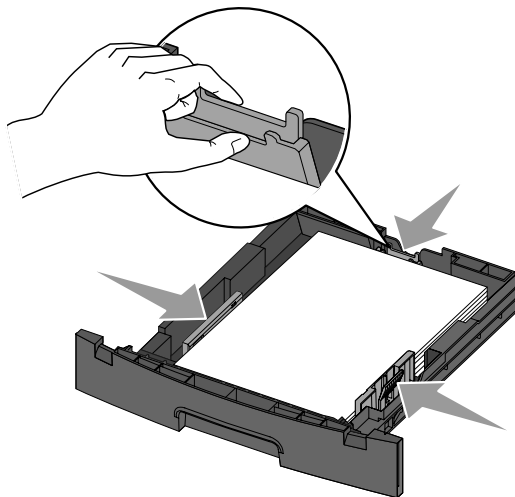

リーガルサイズまたはフォリオサイズ用の紙をセットする場合は、カセットの後ろのラッチを押し下げて拡張部位がカチッとハマるまでカセットを拡張します。

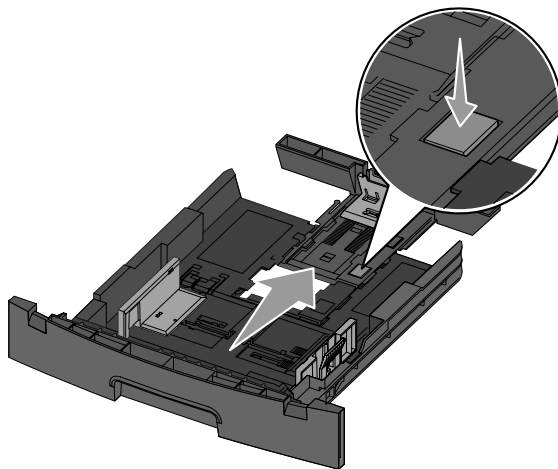

5 カセットを挿入します。

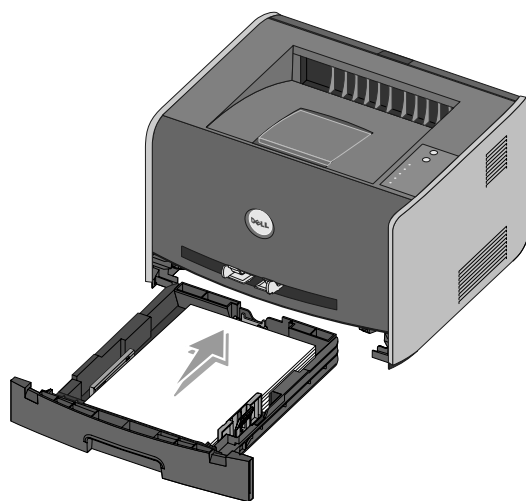

6 排紙トレイの用紙支えを伸ばします。

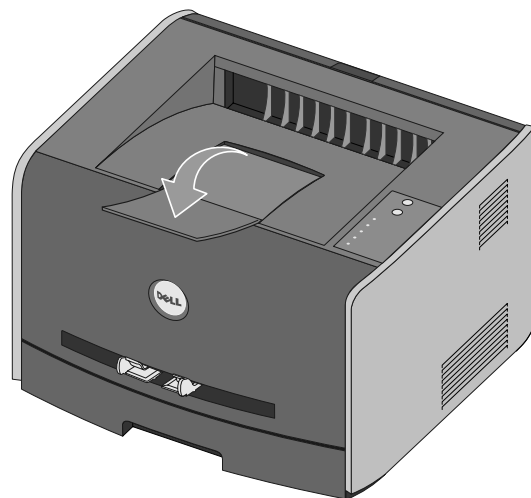

## 手差しフィーダに用紙をセットする

手差しフィーダはプリンタの前面にあります。ここには用紙を1枚ずつセットします。手差しフィーダを使用すると、現在用紙カセットにセットされていない種類や大きさの用紙に簡単に印刷できます。

手差しフィーダに用紙をセットするには以下の手順に従います。

- 1 用紙を1枚選択し、印刷する面を上にして手差しフィーダの中央にセットします。このとき、用紙の先が用紙ガイドに触れる程度にします。そうしないと、すぐに用紙がプリンタに取り込まれ、印刷がゆがんでしまいます。
- 2 用紙ガイドを用紙の幅に合わせます。

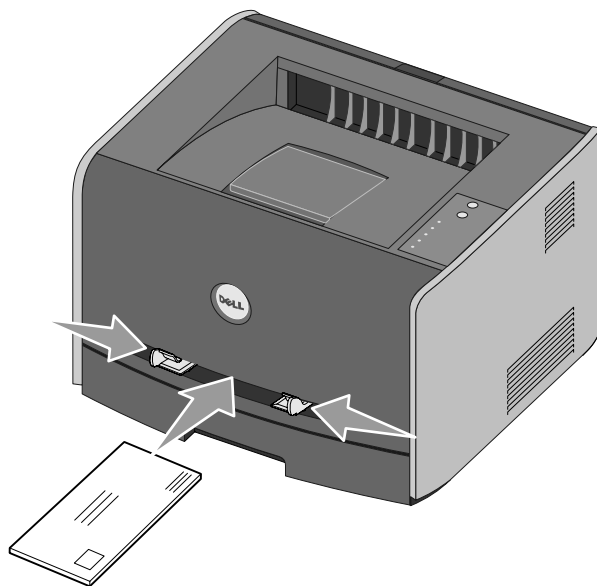

- 3 用紙の両側を手差しフィーダの近くで持ち、自動的に取り込まれるまでプリンタに挿入します。用紙が取り込まれてからセットされるまで、プリンタが一時停止します。



**通知**：用紙をフィーダに押し込まないでください。紙づまりの原因となります。

- 封筒を挿入する場合は、封をする側を下に向け、切手を貼る位置を右手前にします。
- OHP フィルムの場合は、端を持ち印刷面に触れないようにします。OHP フィルムに指の油が付着すると、印刷品質が低下します。
- レターヘッドの場合は、印刷面を上に向け、用紙の上端からプリンタに挿入します。
- 用紙をうまくセットできない場合は、用紙の向きを変えます。

## 背面からの排紙

背面からは1枚ずつ排紙できます。用紙経路が直線なので、用紙が丸まったりつまったりするのを防ぐことができます。特に、OHP フィルム、封筒、ラベル、厚紙、索引カードなどの特殊な用紙を印刷する場合に便利です。

背面から排紙するには、背面ドアを開くだけです。背面ドアを開くと、すべての用紙が背面から排紙されます。背面ドアを閉じると、すべての用紙がプリンタ上部の排紙トレイに送られます。

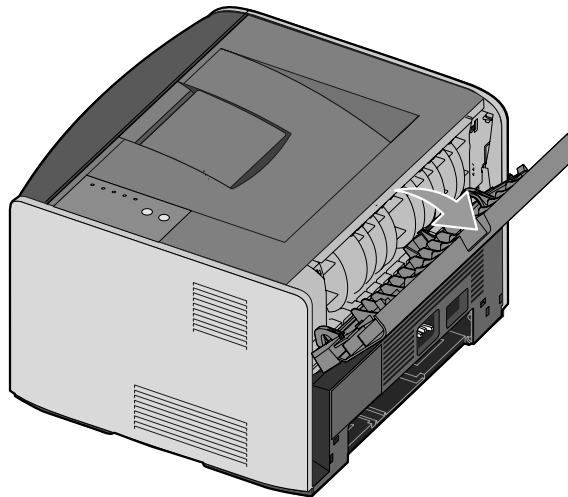

## 印刷用紙のガイドライン

印刷の問題を減らすには、適切な用紙を選択します。最高の印刷品質を得るには、用紙を大量に購入する前に、そのサンプルを使用してみてください。

**⚠ 警告：この製品は印刷プロセスにおいて印刷用紙を加熱するため、この熱が原因で一部の用紙から有害な放出が発生する可能性があります。操作手順で、有害な放出の危険を回避するための適切な印刷用紙の選択について記載されている節をよく読んでください。**

- 75 g/m<sup>2</sup> (20 ポンド) のゼログラフィ紙を使用してください。
- レーザープリンタ用の OHP フィルムを使用してください。
- レーザープリンタ用の紙ラベルを使用してください。
- 90 g/m<sup>2</sup> (24 ポンド) のボンド紙の封筒を使用してください。紙づまりを防ぐため、以下のような封筒を使用しないでください。
  - 過度に丸まっている
  - 何枚も貼り付いている
  - 何らかの損傷がある
  - 窓、穴、ミシン目、切り抜き、または型押し加工がある
  - 留め金、綴じひも、または金属製折りたたみバーを使用している
  - 切手が貼られている
  - 封筒のふたを接着位置に合わせて折ると接着剤が露出する
- 厚紙は、最大重量が 163 g/m<sup>2</sup>、最小サイズが 76.2 x 127 mm (3 x 5 インチ) のものを使用してください。

### 用紙の種類とサイズ

給紙源	用紙とサイズ	重量	容量
カセット 1	用紙、ラベル：A4、A5、JIS B5、 レター、リーガル、エグゼクティブ、 フォリオ、ステートメント  OHP フィルム：A4、レター	60 ~ 90 g/m <sup>2</sup> (16 ~ 24 ポンド)	250 枚 (20 ポンド紙) 紙ラベル 50 枚 OHP フィルム 50 枚
オプションの 550 枚カセット	用紙、ラベル：A4、A5、JIS B5、 レター、リーガル、エグゼクティブ、 フォリオ、ステートメント  OHP フィルム：A4、レター	60 ~ 90 g/m <sup>2</sup> (16 ~ 24 ポンド)	550 枚 (20 ポンド紙) 紙ラベル 50 枚 OHP フィルム 50 枚

給紙源	用紙とサイズ	重量	容量
手差しフィーダ	<p>用紙、ラベル：A4、A5、JIS B5、 レター、リーガル、エグゼクティブ、 フォリオ、ステートメント</p> <p>OHP フィルム：A4、レター</p> <p>封筒：モナーク (7 3/4)、9、 Com-10、C5、B5、DL</p> <p>厚紙*</p> <p>最小サイズ：76 x 127 mm (3 x 5 インチ)</p> <p>最大サイズ：216 x 356 mm (8.5 x 14 インチ)</p>	60 ~ 163 g/m <sup>2</sup> (16 ~ 43 ポンド)	1 枚 (全種類の用紙)

\* 手差しフィーダを使用して厚紙を印刷する場合は、背面ドアを開きます (⇒25 ページの「背面からの排紙」)。



## ローカル印刷のためのセットアップ

ローカルプリンタというのはコンピュータ 1 台に USB またはパラレルケーブルで接続されたプリンタのことです。プリンタが 1 台のコンピュータではなく、ネットワークに接続されている場合は、39 ページの「ネットワーク印刷のためのセットアップ」へ進んでください。

プリンタドライバというのはコンピュータがプリンタと通信できるようにするプログラムです。

デル製のプリンタとコンピュータを同時にお買い上げの場合は、43 ページの「ソフトウェア概要」で説明されているプリンタドライバおよびユーティリティは自動的にインストールされており、すぐに印刷することができます。

デルプリンタを別途お買い上げの場合は、43 ページの「ソフトウェア概要」で説明されている機能をドライバおよびユーティリティ CD からインストールします。以下の表を使用して、お使いのオペレーティングシステムに合った手順を参照してください。

コンピュータのオペレーティングシステム	参照するページ
Windows XP Professional x64	30 ページ
Windows XP	31 ページ
Windows 2003 Server	32 ページ
Windows 2000	33 ページ
Windows NT	34 ページ
Windows Me	34 ページ
Windows 98 SE	35 ページ
Macintosh OS 9.2 および OS 10.2	37 ページ

プリンタドライバ CD からカスタムドライバをインストールするには、Microsoft のプラグアンドプレイに対応している必要があります。

Linux を使用している場合は、インストール手順について、ドライバおよびユーティリティ CD に収録されている説明書類を参照してください。説明書類は `unix¥docs` フォルダにあります。

# XP Professional x64 で USB ケーブルまたは パラレルケーブルを使用して接続する場合

 **注記：** Windows XP Professional では、コンピュータにプリンタドライバをインストールするには管理者権限が必要です。

ケーブルを接続してプリンタの電源を入れると、コンピュータ画面に [新しいハードウェアの検出ウィザード] が表示されます。

- 1 CD ドライブにドライブおよびユーティリティ CD を挿入します。

するとウィザードによって適切なドライバが自動的に検索されます。

- 2 ドライバの一覧をスクロールし、[場所] 列で **D:¥Drivers¥Print¥x64¥dkaayb40.inf** (D は CD ドライブのドライブ文字) が選択されていることを確認します。

- 3 [次へ] をクリックします。

ウィザードによって必要なファイルがすべてコピーされ、プリンタドライバがインストールされます。

- 4 ソフトウェアがインストールされたら、[完了] をクリックします。

- 5 ドライブおよびユーティリティ CD によりインストールソフトウェアが自動的に起動します。

CD によりインストールソフトウェアが自動的に起動しない場合は、[スタート] → [ファイル名を指定して実行] をクリックし、**D:¥setup.exe** (D は CD ドライブのドライブ文字) と入力して [OK] をクリックします。

- 6 ドライブおよびユーティリティ CD の画面が表示されたら、[個人インストール：このコンピュータのみでこのプリンタを使用するためのインストール] をクリックして、追加のプリンタソフトウェアをインストールします。

- 7 ドロップダウンボックスでプリンタを選択します。

- 8 [通常インストール (推奨)] を選択して、[インストール] をクリックします。

すべてのファイルがインストールされると、インストール完了画面が表示されます。

- 9 プリンタが正常にセットアップされたことを確認するために [テストページを印刷] をクリックします。

- 10 テストページが正常に印刷されたら、[終了] をクリックして終了します。

# Windows XP で USB ケーブルまたは パラレルケーブルを使用して接続する場合

 **注記：** Windows XP Professional では、コンピュータにプリンタドライバをインストールするには管理者権限が必要です。

ケーブルを接続してプリンタの電源を入れると、コンピュータ画面に [新しいハードウェアの検出ウィザード] が表示されます。

- 1 CD ドライブにドライバおよびユーティリティ CD を挿入します。  
するとウィザードによって適切なドライバが自動的に検索されます。
- 2 ドライバの一覧をスクロールし、[場所] 列で **D:\Drivers\Print\Win\_2kXP\dkaay2da.inf** (D は CD ドライブのドライブ文字) が選択されていることを確認します。
- 3 [次へ] をクリックします。  
ウィザードによって必要なファイルがすべてコピーされ、プリンタドライバがインストールされます。
- 4 ソフトウェアがインストールされたら、[完了] をクリックします。
- 5 ドライバおよびユーティリティ CD によりインストールソフトウェアが自動的に起動します。  
CD によりインストールソフトウェアが自動的に起動しない場合は、[スタート] → [ファイル名を指定して実行] をクリックし、**D:\setup.exe** (D は CD ドライブのドライブ文字) と入力して [OK] をクリックします。
- 6 ドライバおよびユーティリティ CD の画面が表示されたら、[個人インストール：このコンピュータのみでこのプリンタを使用するためのインストール] をクリックして、追加のプリンタソフトウェアをインストールします。
- 7 ドロップダウンボックスでプリンタを選択します。
- 8 [通常インストール (推奨)] を選択して、[インストール] をクリックします。  
すべてのファイルがインストールされると、インストール完了画面が表示されます。
- 9 プリンタが正常にセットアップされたことを確認するために [テストページを印刷] をクリックします。
- 10 テストページが正常に印刷されたら、[終了] をクリックして終了します。

## Windows 2003 Server で USB ケーブルまたは パラレルケーブルを使用して接続する場合

ケーブルを接続してプリンタの電源を入れると、コンピュータ画面に「新しいハードウェアの検出ウィザード」が表示されます。

- 1 CD ドライブにドライバおよびユーティリティ CD を挿入します。  
するとウィザードによって適切なドライバが自動的に検索されます。
- 2 ドライバの一覧をスクロールし、[場所] 列で  
**D:¥Drivers¥Print¥Win\_2kXP¥dkaay2da.inf** が選択されていることを確認します。  
D:¥には CD ドライブのドライブ文字が入ります。
- 3 [次へ] をクリックします。  
ウィザードによって必要なファイルがすべてコピーされ、プリンタドライバがインストールされます。
- 4 ソフトウェアがインストールされたら、[完了] をクリックします。
- 5 ドライバおよびユーティリティ CD によりインストールソフトウェアが自動的に起動します。  
CD によりインストールソフトウェアが自動的に起動しない場合は、[スタート] → [ファイル名を指定して実行] をクリックし、**D:¥setup.exe** (D は CD ドライブのドライブ文字) と入力して [OK] をクリックします。[ファイルのダウンロード] 画面が表示されたら、[開く] をクリックします。
- 6 ドライバおよびユーティリティ CD の画面が表示されたら、[個人インストール：このコンピュータのみでこのプリンタを使用するためのインストール] をクリックして、追加のプリンタソフトウェアをインストールします。
- 7 ドロップダウンボックスでプリンタを選択します。
- 8 [通常インストール (推奨)] を選択して、[インストール] をクリックします。  
すべてのファイルがインストールされると、インストール完了画面が表示されます。
- 9 プリンタが正常にセットアップされたことを確認するために [テストページを印刷] をクリックします。
- 10 テストページが正常に印刷されたら、[終了] をクリックして終了します。



# Windows 2000 で USB ケーブルまたは パラレルケーブルを使用して接続する場合

ケーブルを接続してプリンタの電源を入れると、コンピュータ画面に「新しいハードウェアの検出ウィザード」が表示されます。

- 1 ドライバおよびユーティリティ CD を挿入して、[次へ] をクリックします。
- 2 [適切なドライバを検索する] を選択して、[次へ] をクリックします。
- 3 [場所のみを指定] を選択して、[次へ] をクリックします。
- 4 ドライバおよびユーティリティ CD 上のプリンタドライバの場所  
**D:¥Drivers¥Print¥Win\_2kXP¥** (D は CD ドライブのドライブ文字) を指定します。
- 5 [開く]、[OK] の順にクリックします。
- 6 [次へ] をクリックすると、**D:¥Drivers¥Print¥Win\_2kXP¥dkaay2da.inf** のドライバがインストールされます。
- 7 ソフトウェアがインストールされたら、[完了] をクリックします。
- 8 ドライバおよびユーティリティ CD によりインストールソフトウェアが自動的に起動します。  
CD によりインストールソフトウェアが自動的に起動しない場合は、[スタート] → [ファイル名を指定して実行] をクリックし、**D:¥setup.exe** (D は CD ドライブのドライブ文字) と入力して [OK] をクリックします。
- 9 ドライバおよびユーティリティ CD の画面が表示されたら、[個人インストール：このコンピュータのみでこのプリンタを使用するためのインストール] をクリックして、追加のプリンタソフトウェアをインストールします。
- 10 ドロップダウンボックスでプリンタを選択します。
- 11 [通常インストール (推奨)] を選択して、[インストール] をクリックします。  
すべてのファイルがインストールされると、インストール完了画面が表示されます。
- 12 プリンタが正常にセットアップされたことを確認するために [テストページを印刷] をクリックします。
- 13 テストページが正常に印刷されたら、[終了] をクリックして終了します。

## Windows NT でパラレルケーブルを使用して接続する場合

 **注記：** コンピュータにプリンタドライバをインストールするには管理者権限が必要です。

- 1 ドライバおよびユーティリティ CD を挿入します。
- 2 ドライバおよびユーティリティ CD の画面が表示されたら、[個人インストール：このコンピュータのみでこのプリンタを使用するためのインストール] をクリックして、追加のプリンタソフトウェアをインストールします。
- 3 ドロップダウンボックスでプリンタを選択します。
- 4 [通常インストール (推奨)] を選択して、[インストール] をクリックします。  
すべてのファイルがインストールされると、インストール完了画面が表示されます。
- 5 [終了] をクリックしてドライバおよびユーティリティ CD 画面を終了します。

## Windows Me で USB ケーブルまたはパラレルケーブルを使用して接続する場合

 **注記：** コンピュータに現在インストールされているソフトウェアとプリンタによって、実際に表示される画面はここで説明しているものと異なる場合があります。

プリンタを USB ケーブルで接続する場合、USB ポートドライバおよびカスタム (Windows に付属していない) プリンタドライバの両方をインストールする必要があります。

ケーブルを接続してプリンタとコンピュータの電源を入れると、コンピュータ画面に [新しいハードウェアの検出ウィザード] 画面が表示されます。

- 1 ドライバおよびユーティリティ CD を挿入します。  
USB ケーブルで接続している場合は、ウィザードによって CD に収録されている USB ドライバが自動的にインストールされます。  
パラレルケーブルで接続している場合は手順 3 へ進みます。
- 2 USB ポートドライバがインストールされたら、[完了] をクリックします。
- 3 [デバイスに最適なドライバを検索する (推奨)] を選択して、[次へ] をクリックします。  
するとウィザードによってプリンタドライバが検索されます。
- 4 画面の一覧で  
**D:¥Drivers¥Print¥Win\_9xMe¥<your language folder>¥dkaay2da.inf**  
(D は CD ドライブのドライブ文字) を選択して、[OK] をクリックします。

- 5 [次へ] をクリックしてそのプリンタドライバをインストールします。
- 6 [次へ] をクリックしてインストールを完了します。
- 7 標準設定のプリンタ名（デルレーザープリンタ 1710など）を使用するか、プリンタの固有の名前を入力して [次へ] をクリックします。
- 8 [はい（推奨）] をクリックし、[完了] をクリックしてテストページを印刷します。
- 9 テストページが印刷されたら [はい] をクリックしてウィンドウを閉じます。
- 10 [終了] をクリックしてインストールを完了し、ウィザードを閉じます。
- 11 ドライバおよびユーティリティ CD によりインストールソフトウェアが自動的に起動します。  
CD によりインストールソフトウェアが自動的に起動しない場合は、[スタート] → [ファイル名を指定して実行] をクリックし、**D:¥setup.exe**（D は CD ドライブのドライブ文字）と入力して [OK] をクリックします。
- 12 ドライバおよびユーティリティ CD の画面が表示されたら、[個人インストール：このコンピュータのみでこのプリンタを使用するためのインストール] をクリックして、追加のプリンタソフトウェアをインストールします。
- 13 ドロップダウンボックスでプリンタを選択します。
- 14 [通常インストール（推奨）] を選択して、[インストール] をクリックします。  
すべてのファイルがインストールされると、インストール完了画面が表示されます。
- 15 [終了] をクリックしてドライバおよびユーティリティ CD 画面を終了します。

## Windows 98 SE で USB ケーブルまたは パラレルケーブルを使用して接続する場合

 **注記：** コンピュータに現在インストールされているソフトウェアとプリンタによって、実際に表示される画面はここで説明しているものと異なる場合があります。

プリンタを USB ケーブルで接続する場合、USB ポートドライバおよびカスタム（Windows に付属していない）プリンタドライバの両方をインストールする必要があります。

ケーブルを接続してプリンタの電源を入れると、コンピュータ画面に [新しいハードウェアの検出ウィザード] が表示されます。

- 1 ドライバおよびユーティリティ CD を挿入して、[次へ] をクリックします。
- 2 [適切なドライバを検索する] を選択して、[次へ] をクリックします。
- 3 USB ケーブルで接続している場合、[CD-ROM ドライブ] のみ選択して [次へ] をクリックします。

パラレルケーブルで接続している場合は手順 8 へ進みます。

- 4 ウィザードによって USB ポートドライバが検出されたら、[次へ] をクリックします。
- 5 USB ポートドライバがインストールされたら、[完了] をクリックします。  
するとウィザードによって新しいドライバを検索する画面が表示されます。
- 6 [次へ] をクリックしてプリンタドライバを検索します。
- 7 [適切なドライバを検索する] を選択して、[次へ] をクリックします。
- 8 [場所のみを指定] を選択して、[次へ] をクリックします。
- 9 **ドライバおよびユーティリティ CD 上のプリンタドライバの場所**  
**D:¥Drivers¥Print¥Win\_9xMe¥<your language folder>¥dkaay2da.inf**  
(D は CD ドライブのドライブ文字) を指定します。
- 10 ドライバをハイライト表示し、[更新されたドライバをインストールする (推奨)] を選択します。
- 11 [次へ] をクリックします。
- 12 [次へ] をクリックしてインストールを完了します。
- 13 標準設定のプリンタ名 (デルレーザープリンタ 1710 など) を使用するか、プリンタの固有の名前を入力して [次へ] をクリックします。
- 14 [はい] をクリックしてテストページを印刷し、[完了] をクリックします。  
必要なファイルがコンピュータにすべてインストールされます。
- 15 テストページが印刷されたら [はい] をクリックしてメッセージウィンドウを閉じます。
- 16 [終了] をクリックしてインストールを完了します。
- 17 **ドライバおよびユーティリティ CD** によりインストールソフトウェアが自動的に起動します。  
CD によりインストールソフトウェアが自動的に起動しない場合は、[スタート] → [ファイル名を指定して実行] をクリックし、**D:¥setup.exe** (D は CD ドライブのドライブ文字) と入力して [OK] をクリックします。
- 18 **ドライバおよびユーティリティ CD** の画面が表示されたら、[個人インストール: このコンピュータのみでこのプリンタを使用するためのインストール] をクリックして、追加のプリンタソフトウェアをインストールします。
- 19 ドロップダウンボックスでプリンタを選択します。
- 20 [通常インストール (推奨)] を選択して、[インストール] をクリックします。  
すべてのファイルがインストールされると、インストール完了画面が表示されます。
- 21 [終了] をクリックして**ドライバおよびユーティリティ CD** 画面を終了します。

# Macintosh OS 9.2 および OS 10.2 を使用する場合



デルのホームページから、Macintosh 用の最新のドライバをダウンロードできます。

- 1 support.dell.com（英語）にアクセスし、「Small Business」をクリックします。
- 2 「Product Support」で、「Downloads & Drivers」をクリックします。
- 3 「Product Model」ドロップダウンリストから、「Printer」を選択し、さらに「1710n (Network Laser)」を選択します。
- 4 矢印アイコンをクリックします。
- 5 「Select Your Download Category」ドロップダウンリストから、「Printer Drivers」を選択します。
- 6 「Select an Operating System」ドロップダウンリストから、「Not Applicable」を選択します。
- 7 「Select an Operating System Language」ドロップダウンリストから、言語を選択します。
- 8 「Submit」をクリックします。
- 9 「Printer Drivers」で、お使いのプリンタを選択します。
- 10 「Driver」で、お使いのプリンタを選択します。
- 11 ドライバのファイル名をクリックします。
- 12 「Download Now Using HTTP」または「Download Now Using FTP」を選択します。
- 13 「I agree」をクリックします。
- 14 「Save to Disk」を選択して、「OK」をクリックします。
- 15 保存先を選択して、「Save」をクリックします。
- 16 システムにあるファイルを参照し、ダブルクリックしてインストールソフトウェアを起動します。
- 17 インストールソフトウェアが起動したら、「Continue」をクリックします。
- 18 ソフトウェアのインストール画面に従って操作を進めます。



# ネットワーク印刷のためのセットアップ

## ネットワーク設定ページの印刷と確認

- 1 メニュー設定ページおよびネットワーク設定ページを印刷するには、[準備完了/データ] ランプ  が点灯しているときに [継続]  を一回押します。
- 2 ネットワーク設定ページの [ヒョウジュンネットワークカード] 欄の [ステータス] が [コネクテッド] になっていることを確認します。  
[ステータス] が [コネクテッド] になっていない場合は、以下の手順に従います。
  - Ethernet ケーブルがプリンタ背面にしっかり差し込まれていることを確認します。
  - Ethernet ケーブルを別のモジュラージャックに差し込みます。
- 3 ネットワーク設定ページの [TCP/IP] で IP アドレス、ネットマスク、ゲートウェイが適切に設定されていることを確認します。  
IP アドレスを変更する必要がある場合は、ドライバおよびユーティリティ CD に収録されている IP アドレス設定ユーティリティを実行します。

## Windows XP のファイアウォールの無効化

プリンタがネットワークに直接接続されており、Windows XP のファイアウォールが有効になっている場合は、プリンタのインストールソフトウェアを実行してもネットワークプリンタが表示されません。この問題を回避するには、Windows XP のファイアウォールを無効にしてからプリンタソフトウェアをインストールします。XP のファイアウォールを有効または無効にするには、以下の手順に従います。

-  **通知：** プリンタソフトウェアをインストールしたあとは、Windows XP のファイアウォールを有効にすることをお勧めします。プリンタソフトウェアをインストールしたあとに Windows XP のファイアウォールを有効にしても、ネットワークプリンタの使用は制限されません。
- 1 [スタート] → [ヘルプとサポート] をクリックします。
  - 2 [検索] ボックスに「ファイアウォール」と入力し、緑の矢印をクリックします。
  - 3 [作業を選びます] の一覧で [インターネット接続ファイアウォールを有効または無効にする] をクリックし、表示される手順に従います。

Windows XP のファイアウォールを無効にしたら、プリンタのインストールを続行します。

# インストールソフトウェアの実行

- 1 CD ドライブにドライブおよびユーティリティ CD を挿入します。
- 2 ドライブおよびユーティリティ CD によりインストールソフトウェアが自動的に起動します。  
CD によりインストールソフトウェアが自動的に起動しない場合は、[スタート] → [ファイル名を指定して実行] をクリックし、**D:¥setup.exe** (D は CD ドライブの文字) と入力して [OK] をクリックします。
- 3 ドライブおよびユーティリティ CD の画面が表示されたら、[ネットワークインストール：ネットワーク上でこのプリンタを使用するためのインストール] をクリックします。
- 4 ローカルインストールには、[このコンピュータにプリンタをインストール] を選択して [次へ] をクリックします。

リモートインストールを行うには、以下の手順に従います。

- a [1 つ以上のリモートコンピュータにプリンタをインストールする] を選択して、[次へ] をクリックします。
  - b 管理ユーザー名およびパスワードを入力し、[追加] をクリックします。
  - c クライアントまたはサーバーを選択し、[次へ] をクリックします。
- 5 インストールするネットワークプリンタを選択します。お使いのプリンタが一覧に入っていない場合は、[更新] をクリックして一覧を更新するか、[プリンタを追加] をクリックしてネットワークにプリンタを追加します。  
印刷サーバーをセットアップする場合は、手順 6 に進んでください。印刷サーバーとは、すべてのクライアント印刷ジョブを管理するコンピュータのことです。  
クライアントをセットアップする場合は、手順 7 に進んでください。クライアントとは、直接プリンタに接続されている 1 台のコンピュータのことです。
  - 6 [このプリンタをサーバー上にセットアップする。] を選択し、[次へ] をクリックします。
  - 7 お使いのプリンタを一覧で選択します。表示されているプリンタ名を変更するには、[プリンタ名] フィールドに新しい名前を入力します。
  - 8 ネットワーク上の他のユーザーもこのプリンタを使用できるようにするには、[このプリンタを他のコンピュータと共有] を選択し、ユーザーにわかりやすい共有名を入力します。
  - 9 [次へ] をクリックします。
  - 10 インストールするソフトウェアと説明書類を選択し、[インストール] をクリックします (⇒43 ページの「ソフトウェア概要」)。
  - 11 インストール完了画面が表示されたら、コンピュータを再起動するかどうかを選択し、[終了] をクリックします。



デルプリンタ構成設定 Web ツール（プリンタ内蔵 Web サーバーとも呼ばれます）を使用して、ネットワークプリンタの状況をリモート監視できます。プリンタの構成設定の表示、変更やトナー残量の監視を行うことができ、交換トナーカートリッジが必要な時期になったら、この Web ブラウザからデル消耗品リンクをクリックするだけで注文できます。

 **注記：デルプリンタ構成設定 Web ツールは、プリンタが印刷サーバーにローカル接続されている場合は使用できません。**

デルプリンタ構成設定 Web ツールを起動するには、Web ブラウザにネットワークプリンタの IP アドレスを入力します。プリンタ設定が画面に表示されます（⇒『ユーザーズガイド』）。

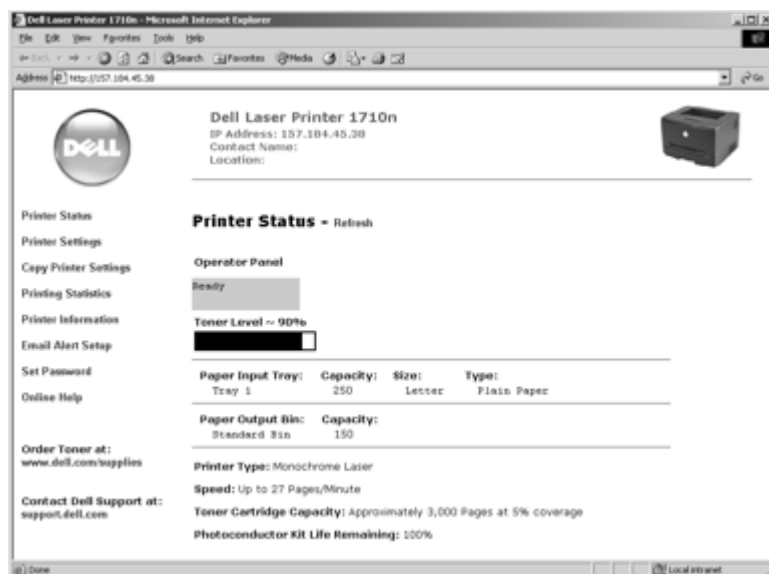

プリンタの消耗品交換や操作が必要になったら E メールを送信するように、デルプリンタ構成設定 Web ツールを設定できます。

E メールによる警報を設定するには以下の手順に従います。

- 1 デルプリンタ構成設定 Web ツールを起動します。
- 2 [E メール警報セットアップ] をクリックします。
- 3 [E メールサーバーをセットアップ] でプライマリ SMTP ゲートウェイと返信アドレスを入力します。
- 4 [E メールリストおよび警報をセットアップ] の E メールリストボックスに、ご自身の E メールアドレスまたはキーオペレータの E メール アドレスを入力します。
- 5 [提出] をクリックします。

ネットワークでのセットアップの追加設定については、『ユーザーズガイド』を参照してください。



## ソフトウェア概要

プリンタに付属のドライバおよびユーティリティ CD を使用して、お使いのオペレーティングシステムに応じた一連のソフトウェアアプリケーションをインストールします。

 **注記：** プリンタとコンピュータを別々に購入した場合は、これらのソフトウェアアプリケーションをドライバおよびユーティリティ CD からインストールする必要があります。

 **注記：** これらのアプリケーションは、Linux および Macintosh では利用できません。

## Dell™ トナー管理システム

### 状況監視センター

 **注記：** このアプリケーションは、Windows 98 SE、Me では使用できません。また、プリンタがコンピュータにローカル接続されている場合も使用できません。

状況監視センターを使用して、複数の状況モニタを管理します。

- プリンタ名をダブルクリックしてそのプリンタのステータスマニターを開きます。または、[実行] を選択して特定のプリンタのステータスマニターを開きます。
- プリンター一覧の表示方法を変更するには、[表示] を選択します。
- オンラインヘルプを表示するには、[ヘルプ] を選択します。

### 印刷ステータスウィンドウ

 **注記：** このアプリケーションは、Windows NT、98 SE、Me では使用できません。また、プリンタがネットワークに接続されている場合も使用できません。

印刷ステータスウィンドウはプリンタの状況（[プリンタレディ]、[プリンタオフライン]、および[エラー、プリンタを調べる]）および印刷ジョブを送信したときにはその名前を表示します。

また、印刷ステータスウィンドウにはトナーの残量が表示されます。

- プリンタのトナー残量を監視することもできます。
- [トナーを注文] をクリックして、交換トナーカートリッジを注文できます。詳細については、44 ページの「プリンタ消耗品再注文アプリケーション」を参照してください。

## プリンタ消耗品再注文アプリケーション

 **注記：** このアプリケーションは、Windows 98 SE および Me では使用できません。

[消耗品を注文] ダイアログボックスは印刷ステータスウィンドウ、プログラムウィンドウ、またはデスクトップアイコンで起動できます。

電話またはインターネットでトナーを注文できます。

- 1 [スタート] → [プログラム] または [すべてのプログラム] → [デルプリンタ] → [デルレーザープリンタ 1710] → [デルプリンタ消耗品再注文アプリケーション] の順にクリックします。  
[消耗品を注文] ウィンドウが表示されます。
- 2 オンラインで注文する場合は、[デルのカートリッジ注文 Web サイトを表示] をクリックします。
- 3 電話で注文する場合は、[電話で] に表示されている番号に電話します。

## デルローカルプリンタ設定ユーティリティ

 **注記：** このアプリケーションは、プリンタがネットワークに接続されている場合は使用できません。

デルローカルプリンタ設定ユーティリティを使用して、プリンタドライバから変更できないプリンタ設定を変更および保存します。ここで行った変更を上書きするには、さらに変更を行うか、元の設定（出荷時標準設定）に戻します。これらの設定はメニューで分類されており、プリンタ操作パネルに似ています。

デルローカルプリンタ設定ユーティリティは、デルプリンタドライバをインストール時に自動的にインストールされます。[スタート] → [プログラム] または [すべてのプログラム] → [デルプリンタ] → [デルレーザープリンタ 1710] → [デルローカルプリンタ設定ユーティリティ] をクリックします。デルローカルプリンタ設定ユーティリティは、プリンタがコンピュータに直接接続されている場合にのみ機能します。

詳細については、『ユーザーズガイド』を参照してください。

## IP アドレス設定ユーティリティ

 **注記：** このアプリケーションは、プリンタがコンピュータにローカル接続されている場合は使用できません。

IP アドレス設定ユーティリティにより、IP アドレスその他の重要な IP パラメータを設定できます（⇒『ユーザーズガイド』）。

# デルプリンタソフトウェアアンインストール

現在インストールされているプリンタソフトウェアやプリンタオブジェクトを削除するには、アンインストールソフトウェアユーティリティを使用します。アンインストールソフトウェアユーティリティは以下の2通りの方法で起動できます。

- Windows XP の場合は、[スタート] → [コントロールパネル] → [プリンタとその他のハードウェア] → [プリンタと FAX] をクリックします。

その他の Windows では、[スタート] → [設定] → [プリンタ] をクリックします。

- a アンインストールするプリンタオブジェクトを右クリックします。
  - b [デルソフトウェアアンインストール] を選択します。
  - c アンインストールするコンポーネントを選択し、[次へ] をクリックします。
  - d [今アンインストール] をクリックします。
  - e アンインストールが完了したら、[OK] をクリックします。
- [スタート] → [プログラム] または [すべてのプログラム] → [デルプリンタ] → [デルレーザープリンタ 1710] をクリックします。
    - a [デルプリンタソフトウェアアンインストール] を選択します。
    - b アンインストールするコンポーネントを選択し、[次へ] をクリックします。
    - c [今アンインストール] をクリックします。
    - d アンインストールが完了したら、[OK] をクリックします。

# ドライバプロファイル

ドライバプロファイルを使用して、ユーザー指定のドライバ設定を含んだドライバプロファイルを作成します。ドライバプロファイルには、以下のような保存された一組のプリンタドライバ設定およびその他のデータを含めることができます。

- 印刷方向および N アップ (文書設定)
- 排紙トレイの取り付け状況 (プリンタオプション)
- ユーザー定義用紙サイズ (ユーザー定義用紙)
- 簡易テキストおよび透かし
- オーバーレイ参照
- フォント参照
- 書式割り当て

詳細については、『ユーザーズガイド』を参照してください。

## デルプリンタ構成設定 Web ツール

 **注記:** このアプリケーションは、プリンタがコンピュータにローカル接続されている場合は使用できません。

デルプリンタ構成設定 Web ツール（プリンタ内蔵 Web サーバーとも呼ばれます）を使用して、ネットワークプリンタの状況をリモート監視します。プリンタの構成設定の表示、変更やトナー残量の監視を行うことができ、交換トナーカートリッジが必要な時期になったら、この Web ブラウザからデル消耗品リンクをクリックするだけで注文できます。

デルプリンタ構成設定 Web ツールを起動するには、Web ブラウザにネットワークプリンタの IP アドレスを入力します。プリンタ設定が画面に表示されます（⇒『ユーザーズガイド』）。

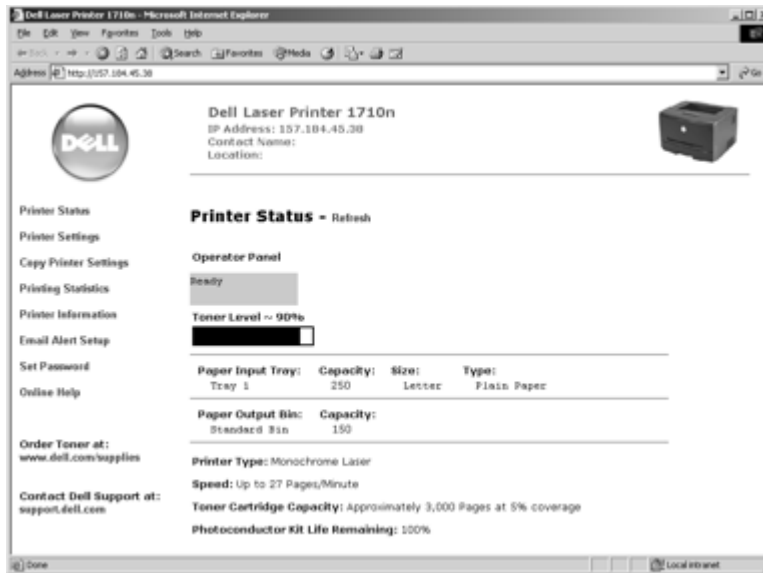

プリンタの消耗品交換や操作が必要になったら E メールを送信するように、デルプリンタ構成設定 Web ツールを設定できます。

E メールによる警告を設定するには以下の手順に従います。

- 1 デルプリンタ構成設定 Web ツールを起動します。
- 2 [E メール警報セットアップ] をクリックします。
- 3 [E メールサーバーをセットアップ] でプライマリ SMTP ゲートウェイと返信アドレスを入力します。
- 4 [E メールリストおよび警報をセットアップ] の E メールリストボックスに、ご自身の E メールアドレスまたはキーオペレータの E メール アドレスを入力します。
- 5 [提出] をクリックします。





# 印刷

## 印刷ジョブを手差しでセットする

手差しフィーダはプリンタの前面にあります。ここには用紙を1枚ずつセットします。

手差しフィーダを使用する場合は、用紙をセットする前に、印刷ジョブをプリンタに送信します。プリンタの準備が完了すると、[手差しフィーダに用紙をセット] のランプのパターンが点灯します。この時点で用紙をセットします。

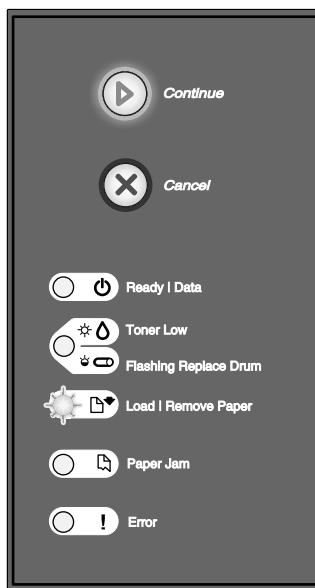

印刷ジョブを手差しでセットするには：

- 1 アプリケーションから、[ファイル] → [印刷] の順に選択します。
- 2 [プロパティ] (アプリケーションによっては、[オプション]、[プリンタ]、または [設定]) をクリックします。
- 3 [用紙] タブをクリックします。
- 4 [用紙トレイ] ドロップダウンリストから [手差し用紙] を選択します。

- 5 該当する用紙サイズおよび種類を選択します。
- 6 [OK] をクリックします。
- 7 [印刷] ウィンドウで [OK] をクリックして、印刷ジョブを送信します。  
プリンタで [手差しフィーダに用紙をセット] のランプのパターンが点灯します。
- 8 用紙を 1 枚選択し、印刷する面を上にして手差しフィーダの中央にセットします。このとき、用紙の先が用紙ガイドに触れる程度にします。
  - OHP フィルムの場合は、端を持ち印刷面に触れないようにします。指の油が付着すると、印刷品質が低下します。
  - 封筒を挿入する場合は、封をする側を下に向け、切手を貼る位置を下の図のように向けます。
  - レターヘッドの場合は、印刷面を上に向け、用紙の上端をプリンタの方に向けてセットします。
  - 用紙をうまくセットできない場合は、用紙の向きを変えます。
- 9 用紙ガイドを印刷メディアの幅に合わせます。
- 10 用紙の両側を手差しフィーダの近くで持ち、自動的に取り込まれるまでプリンタに挿入します。

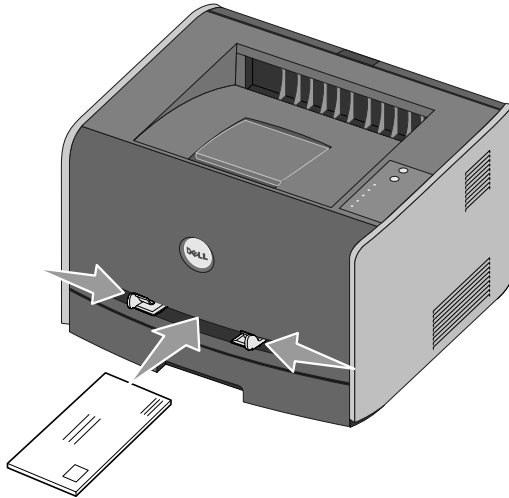

用紙が取り込まれてからセットされるまで、プリンタが一時停止します。

**➡ 通知：** 用紙をフィーダに押し込まないでください。紙づまりの原因となります。

## 用紙の両面に印刷する（手動両面印刷）

用紙の両面に印刷することで、印刷コストを削減することができます。

両面印刷の表面の印刷にはカセット 1 も 550 枚カセットも使用できますが、裏面の印刷にはカセット 1 のみを使用してください。

両面印刷の方法として、〔長辺〕または〔短辺〕を選択できます。

- 〔長辺〕では、長い方の辺に沿ってページを綴じることになります（縦向きの場合は左辺、横向きの場合は上辺）。

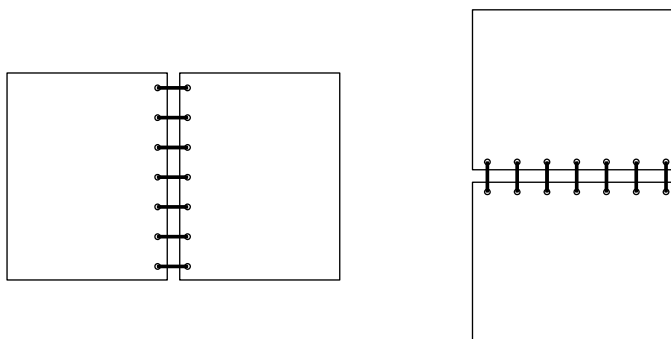

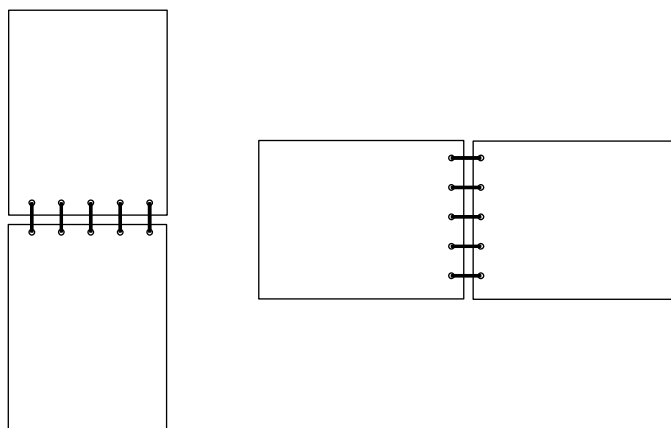

- 〔短辺〕では、短い方の辺に沿ってページを綴じることになります（縦向きの場合は上辺、横向きの場合は左辺）。



手動で両面印刷を行うには：

- 1 アプリケーションから、[ファイル] → [印刷] の順に選択します。
- 2 [プロパティ] (アプリケーションによっては、[オプション]、[プリンタ]、または [設定]) をクリックします。
- 3 [ページレイアウト] タブで、[両面印刷] を選択します。
- 4 [長辺] または [短辺] を選択します。
- 5 [手動両面印刷] を選択します。
- 6 [用紙] タブをクリックします。
- 7 該当する給紙オプションを選択します。
- 8 [OK] をクリックします。
- 9 [印刷] ウィンドウで [OK] をクリックします。

プリンタで、最初のページから 1 ページおきにドキュメントが印刷されます。表面の印刷が終わると、[用紙をセット] ランプ  が点灯し、[継続] ランプ  が点滅します。

- 10 すでに印刷してある面を上にし、ページの上部をトレイの前面に向けて、用紙をプリンタにセットしなします。

## 複数ページのイメージを 1 ページに印刷する (N アップ印刷)

複数ページ印刷 (N アップ) 設定は、複数ページのイメージを 1 ページに印刷する場合に使用します。たとえば、2 アップでは 2 ページのイメージが 1 ページに印刷され、4 アップでは 4 ページのイメージが 1 ページに印刷される、といったようになります。

プリンタでは、[複数ページ順序]、[複数ページ表示]、[複数ページ枠線] の各設定によって、ページのイメージの印刷順序と印刷方向、また各ページのイメージの周囲に枠線を印刷するかどうかが決まります。

- 1 アプリケーションから、[ファイル] → [印刷] の順に選択します。
- 2 [プロパティ] (アプリケーションによっては、[オプション]、[プリンタ]、または [設定]) をクリックします。
- 3 [ページレイアウト] タブの [複数ページ印刷] セクションで、割り付けるイメージの数と、印刷方向を選択します。

イメージの位置は、イメージの数と、イメージが縦向きか横向きかによって異なります。

たとえば、4アップの複数ページ印刷で縦向きを選択した場合でも、選択した「複数ページ順序」の値によって印刷結果は異なります。

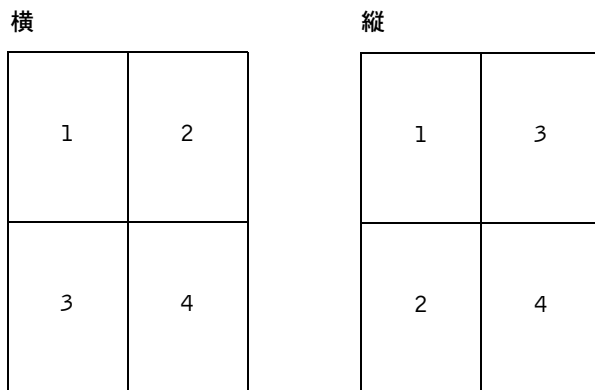

- 4 各ページのイメージの周囲に枠線を印刷するには、「ページ枠の印刷」を選択します。
- 5 [OK] をクリックします。
- 6 [印刷] ウィンドウで [OK] をクリックして、印刷ジョブを送信します。

## 小冊子を印刷する

[小冊子] 設定を使用すると、ページが適切な順序で印刷されるようにドキュメントを再編成することなく、小冊子形式で複数ページを印刷できます。完成した丁合ドキュメントの各ページを中央で折り、小冊子を作成できるように印刷されます。

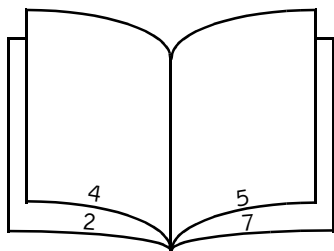

ドキュメントのページ数が多い場合は、小冊子のページが多すぎるためにすべてのページを折るのが難しくなることがあります。比較的ページ数の多い小冊子を印刷する場合は、「束のページ数」オプションを使用して、1束にする物理ページ数を指定することができます。プリンタでは、必要な数の束が印刷されます。その後、それらの束を1冊の小冊子にまとめることができます。束で印刷すると、ページの端を均等に合わせやすくなります。

小冊子機能を使用した印刷を選択する前に、両面印刷オプションを使用して印刷するかどうかを指定する必要があります。[小冊子で印刷] を選択すると、両面印刷オプションのコントロールは使用できなくなり、最後に使用した設定のままになります。

- 1 アプリケーションから、[ファイル] → [印刷] の順に選択します。
- 2 [プロパティ] (アプリケーションによっては、[オプション]、[プリンタ]、または [設定]) をクリックします。
- 3 [ページレイアウト] タブで、[ページレイアウトの詳細オプション] をクリックします。
- 4 [小冊子] をクリックします。
- 5 印刷するページ数が多い場合は、[東のページ数] オプションを使用することもできます。
- 6 該当する綴じ端を選択します。
- 7 ページに折り線を印刷するには、[折り線を印刷] を選択します。
- 8 [OK] を 2 回クリックします。
- 9 [印刷] ウィンドウで [OK] をクリックして、印刷ジョブを送信します。

## ポスターを印刷する

[ポスター] 設定を使用すると、複数ページにわたって単一のイメージを印刷できます。この設定で印刷すると、複数ページを組み合わせると、単一の大きなイメージを作成できます。

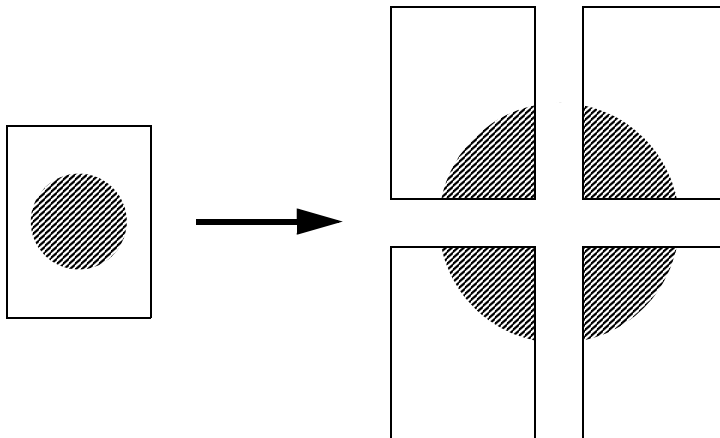

- 1 アプリケーションから、[ファイル] → [印刷] の順に選択します。
- 2 [プロパティ] (アプリケーションによっては、[オプション]、[プリンタ]、または [設定]) をクリックします。

- 3 [ページレイアウト] タブで、[ページレイアウトの詳細オプション] をクリックします。
- 4 [ポスター] をクリックします。
- 5 イメージの作成に必要なページ数を選択して、ポスターのサイズを選択します。
- 6 ページに切り取り線を印刷するには、[切り取りガイドの印刷] を選択します。
- 7 各ページを重ねる程度を選択します。
- 8 [OK] を2回クリックします。
- 9 [印刷] ウィンドウで [OK] をクリックして、印刷ジョブを送信します。

## レターヘッド紙に印刷する

レターヘッド紙に印刷する場合は、適切な方向にセットされていることを確認します。

- 1 使用する給紙カセットに応じて、レターヘッド紙が適切にセットされていることを確認します。
  - カセット1または2の場合 - デザイン面を下にしてレターヘッド紙をセットします。ロゴが付いた用紙の上端を、トレイの前面に向けて配置する必要があります。
  - 手差しフィーダの場合 - 表面を上にし、上端をプリンタの方に向けてレターヘッド紙をセットします。

 **注記:** 手差しフィーダを使用する場合は、最初に印刷ジョブを送信し、プリンタで [手差しフィーダに用紙をセット] のランプのパターンが点灯したら、レターヘッド紙をセットします (⇒49 ページの「印刷ジョブを手差しでセットする」)。

- 2 アプリケーションから、[ファイル] → [印刷] の順に選択します。
- 3 [プロパティ] (アプリケーションによっては、[オプション]、[プリンタ]、または [設定]) をクリックします。
- 4 [用紙] タブをクリックします。
- 5 [用紙の種類] ドロップダウンリストから [レターヘッド] を選択します。
- 6 該当する用紙サイズおよびトレイを選択します。
- 7 [OK] をクリックします。
- 8 [印刷] ウィンドウで [OK] をクリックして、印刷ジョブを送信します。

## 印刷ジョブをキャンセルする

印刷ジョブは、操作パネルまたはコンピュータからキャンセルできます。ジョブをキャンセルしている間は、[ジョブをキャンセル] のランプのパターンが点灯します。

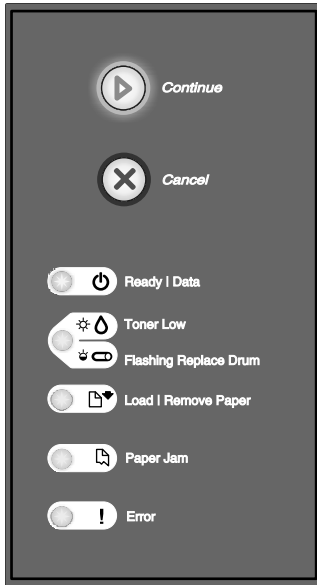

### プリンタの操作パネルから実行する場合

現在印刷しているジョブをキャンセルするには、[キャンセル]  を 1 回押します。

### コンピュータから実行する場合

- 1 Windows XP の場合は、[スタート] → [コントロールパネル] → [プリンタとその他のハードウェア] → [プリンタと FAX] をクリックします。  
その他の Windows では、[スタート] → [設定] → [プリンタ] をクリックします。
- 2 印刷ジョブに使用しているプリンタをダブルクリックします。  
印刷ジョブのリストが表示されます。
- 3 印刷を中止するドキュメントを右クリックし、[キャンセル] をクリックします。



# プリンタのメンテナンス

## トナーカートリッジの交換

カートリッジのトナー残量は、プリンタ設定ページを印刷して確認することができます。これは、消耗品を注文する時期を決めるのに役立ちます。印刷設定ページの印刷の詳細については、12 ページの「プリンタ設定ページの印刷」を参照してください。

また、トナーカートリッジがほぼ空になると、[トナー残少] のランプのパターンが点灯します。このランプのパターンが点灯してから少しの間は印刷を続けることができますが、トナー残量が減少するため印刷品質は低下し始めます。

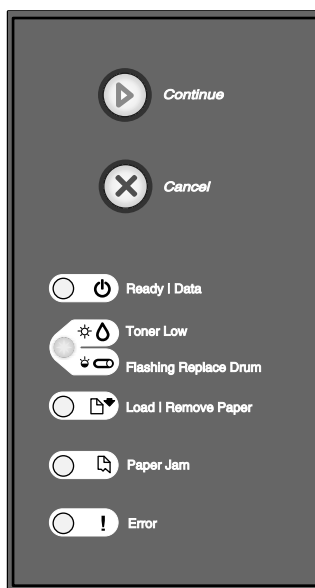

[トナー残少] のランプのパターンが点灯したり、印刷の色が薄くなり始めたら、トナーカートリッジを取り出します。カートリッジを前後左右によく振ってトナーの偏りをなくしてから、プリンタにセットしなおして印刷を続けます。印刷の色が薄い状態が続くようになるまで、この手順を何度か繰り返します。印刷の色が薄い状態が続くようになったら、トナーカートリッジを交換します。

トナーカートリッジを交換するには

- 1 プリンタの左側にあるボタンを押して前面カバーを下ろし、そのカバーを開けます。

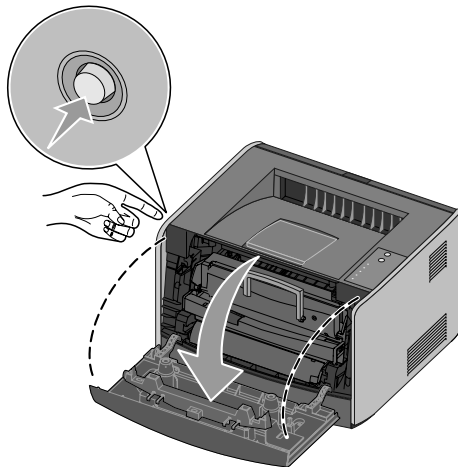

**⚠ 警告：** トナーカートリッジの交換の際には、新しいカートリッジを長時間直接光にさらさないようにしてください。長時間の露光は印刷品質の劣化の原因になります。

- 2 トナーカートリッジアセンブリの底部にあるボタンを押します。

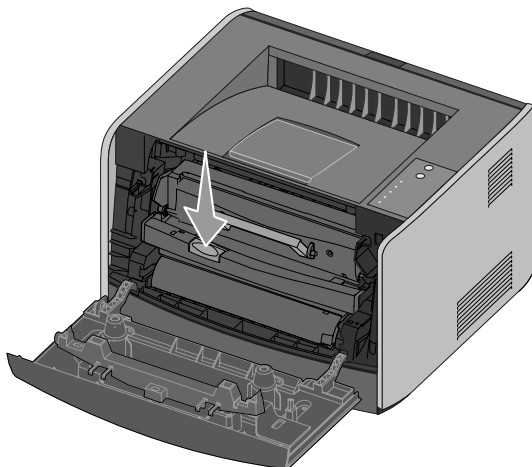

- 3 取っ手を持ってトナーカートリッジを持ち上げて引き出します。

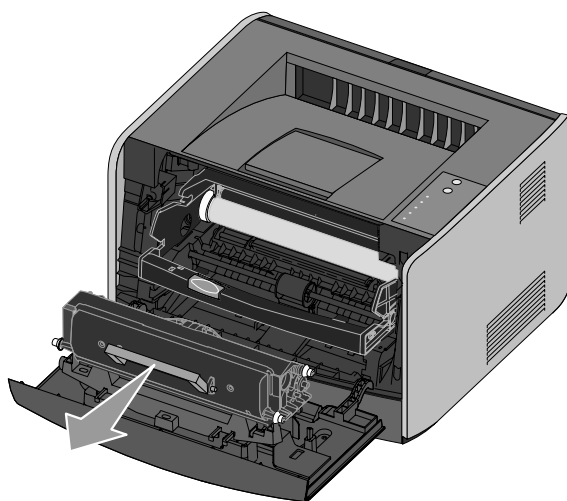

- 4 新しいトナーカートリッジを包装から取り出します。  
5 カートリッジを前後左右に回し、トナーを行きわたらせます。

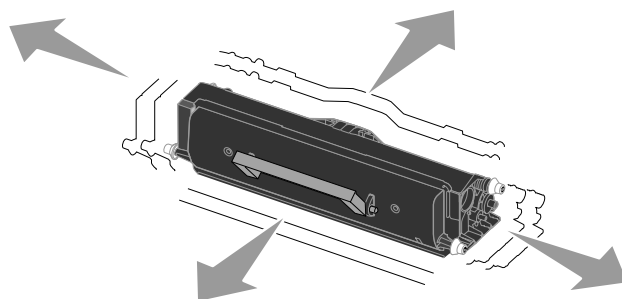

- 6 トナーカートリッジについている白いローラーをイメージドラムのガイドレールの白い矢印に合わせて、トナーカートリッジを奥まで押し込みます。カートリッジが所定の位置に収まると、カチッと音がします。

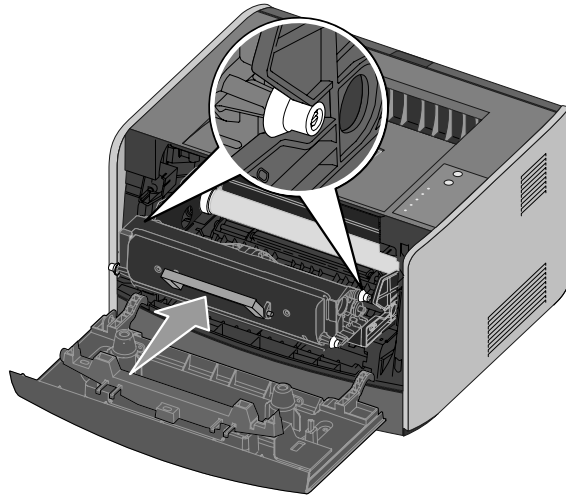

- 7 前面カバーを閉じます。

## イメージドラムの交換

イメージドラムの残量は、プリンタ設定ページを印刷して確認することができます。これは、消耗品を注文する時期を決めるのに役立ちます。印刷設定ページの印刷の詳細については、12 ページの「プリンタ設定ページの印刷」を参照してください。

印刷品質を維持し、プリンタの損傷を避けるため、イメージドラムが上限の 40,000 ページに達した時点でプリンタは停止します。上限に近づくと、プリンタにより自動的に通知されます (⇒『ユーザーズガイド』の「操作パネルのランプについて」)。

イメージドラムを交換することを通知するランプのパターンが点灯したら、すぐに新しいイメージドラムを注文する必要があります。プリンタは、イメージドラムが耐用枚数 (約 30,000 ページ) に達してからも正常に作動しますが、印刷品質は顕著に低下し始め、上限の 40,000 ページで作動を停止します。

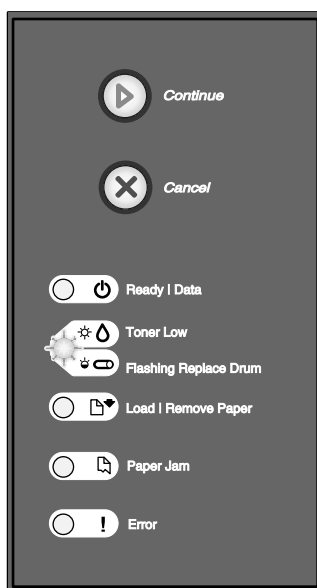

- ➡ **通知:** イメージドラムの交換の際には、トナーカートリッジやイメージドラムを長時間直接光にさらさないようにしてください。長時間の露光は印刷品質の劣化の原因になります。

イメージドラムを交換するには

- 1 プリンタの左側にあるボタンを押して前面カバーを下ろし、そのカバーを開けます。

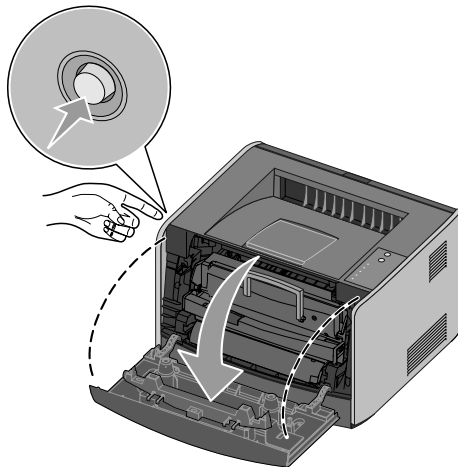

- 2 トナーカートリッジの取っ手を持ってトナーカートリッジアセンブリをプリンタから引き出します。

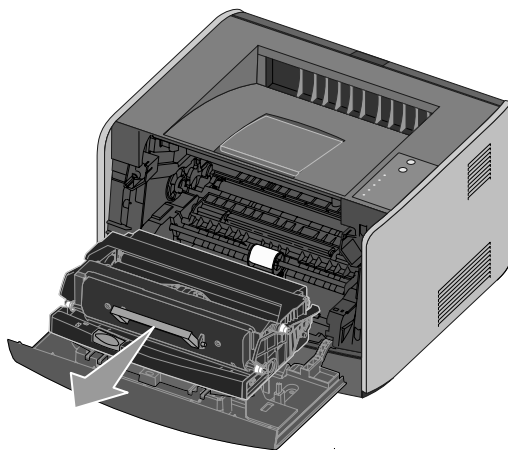

トナーカートリッジアセンブリを平らできれいな場所に置きます。

- 3 トナーカートリッジアセンブリの底部にあるボタンを押します。

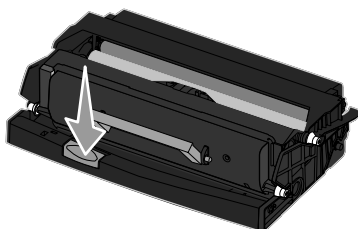

- 4 取っ手を持ってトナーカートリッジを持ち上げて引き出します。

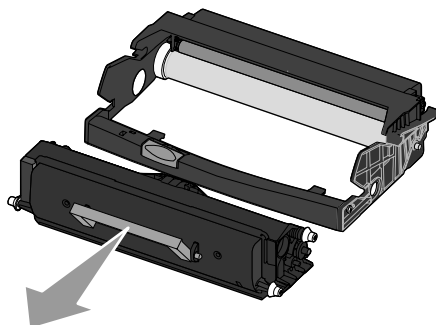

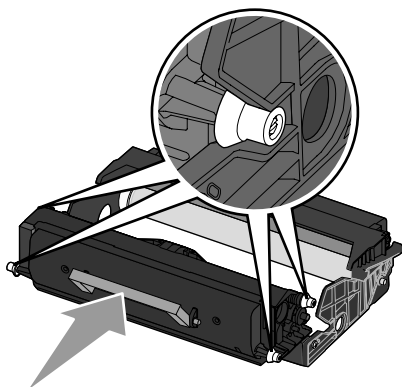

- 5 新しいイメージドラムを包装から取り出します。

- 6 トナーカートリッジについている白いローラーをイメージドラムのガイドレールの白い矢印に合わせ、トナーカートリッジを奥まで押し込みます。カートリッジが所定の位置に収まると、カチッと音がします。

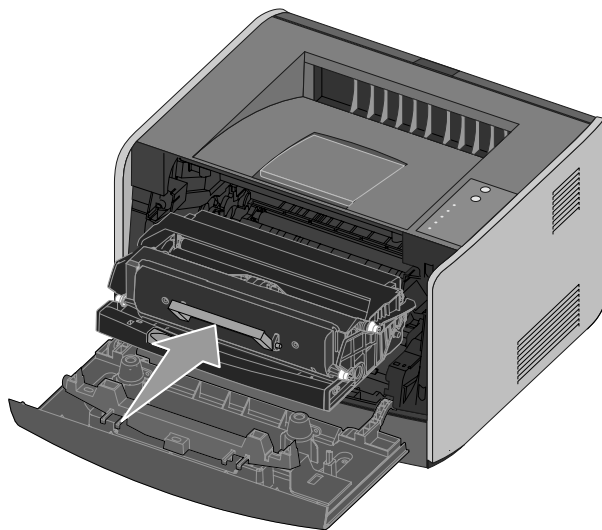

- 7 トナーカートリッジアセンブリのガイドの緑色の矢印をプリンタ内のガイドレールの緑色の矢印に合わせ、トナーカートリッジアセンブリを奥まで押し込みます。



- 8 イメージドラムを交換したら、イメージドラムのカウンタをリセットする必要があります。  
カウンタをリセットするには、すべてのランプが循環的に点灯するまで [キャンセル]  ボタンを押し続けます。
-  **通知:** イメージドラムを交換せずにこのカウンタをリセットすると、プリンタの故障の原因になる可能性があります。保証の対象外になります。
- 9 前面カバーを閉じます。



## トラブルシューティング



印刷時に発生した問題の解決方法について説明します。問題が解決しない場合は、デル ([SUPPORT.JP.DELL.COM/JP/JP/](http://SUPPORT.JP.DELL.COM/JP/JP/)) までお問い合わせください。プリンタのパーツによっては、サービス技術者がクリーニングや交換を行う必要があります。

印刷が薄くなってきたが、【トナー残少】  / 【ドラムを交換】  ランプが点灯しない。

トナーカートリッジを取り出し、残りのトナーを使用できるように前後左右によく振ります。カートリッジをプリンタにセットしなおして印刷を続けます。印刷の色が薄い状態が続くようになるまで、この手順を何度か繰り返します。印刷の色が薄い状態が続くようになったら、トナーカートリッジを交換します。(⇒57 ページの「トナーカートリッジの交換」)。

【トナー残少】  / 【ドラムを交換】  ランプが点灯する (点滅はしない)。

トナーカートリッジを取り出し、残りのトナーを使用できるように前後左右によく振ります。カートリッジをプリンタにセットしなおして印刷を続けます。印刷の色が薄い状態が続くようになるまで、この手順を何度か繰り返します。印刷の色が薄い状態が続くようになったら、トナーカートリッジを交換します。(⇒57 ページの「トナーカートリッジの交換」)。

【トナー残少】  / 【ドラムを交換】  ランプが点滅する。

イメージドラムがもうすぐ上限に達するため、交換が必要です。すぐに新しいイメージドラムを注文してください (⇒61 ページの「イメージドラムの交換」)。

【トナー残少】  / 【ドラムを交換】  ランプおよび【エラー】 ランプが点滅する。

イメージドラムが上限に達したため、交換が必要です。イメージドラムを交換するまで、印刷できません (⇒61 ページの「イメージドラムの交換」)。

**250 枚または 550 枚カセットに用紙がセットされているが、[用紙をセット] ランプ  が点灯する。**

カセットがしっかり挿入されているかどうかを確認してください。

**プリンタの電源を入ると、[エラー] ランプ  が点灯する。**

プリンタのカバーが閉じているかどうかを確認してください。

**プリンタの電源を入れても、操作パネルのランプが点灯しない。**

- しばらく待って、ランプが点灯するかどうかを確認してください。数秒かかることがあります。
- 電源コードがプリンタ背面とコンセントにしっかりと差し込まれているかどうかを確認してください。

**空白ページが印刷される。**

- トナーカートリッジのトナーが切れている可能性があります。トナーを交換してください (⇒57 ページの「トナーカートリッジの交換」)。
- ソフトウェアでエラーが発生している可能性があります。プリンタを再起動してください。

**プリンタの電源は入っているが、何も印刷されない。**

- トナーカートリッジが取り付けられているかどうかを確認してください。
- パラレルケーブル、USB ケーブル、またはネットワークケーブルがプリンタ背面のコネクタにしっかりと差し込まれているかどうかを確認してください。
- [継続]  を 1 回押してメニュー設定ページを印刷し、問題の原因がプリンタまたはコンピュータのどちらにあるのかを確認してください。
- メニュー設定ページを印刷できる場合は、問題の原因はコンピュータまたはソフトウェアプログラムにあります。
- メニュー設定ページを印刷できない場合は、デル (SUPPORT.JP.DELL.COM/JP/JP/) にお問い合わせください。

**前面カバーが閉じない。**

トナーカートリッジが所定の位置に取り付けられているかどうかを確認してください。

**プリンタのパーツが不足または破損している。**

デル (SUPPORT.JP.DELL.COM/JP/JP/) にお問い合わせください。

## プリンタに用紙が詰まった。

用紙が詰まると、プリンタが停止し、操作パネルの「紙づまり」ランプと「継続」ランプが点灯します。「継続」をすばやく2回押して、特定の二次的エラー紙づまりのランプのパターンを表示してください（⇒『ユーザーズガイド』）。

用紙が詰まった場合は、用紙経路全体から用紙を取り除くことをお勧めします。

詰まった用紙を取り除くには、以下の手順に従います。

- 1 カセットから給紙していた場合は、カセットを取り外し、詰まった用紙を取り除きます。

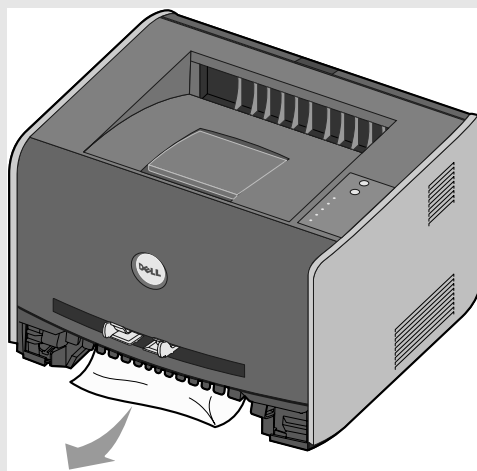

- 2 前面カバーを開き、トナーカートリッジアセンブリを取り外します。

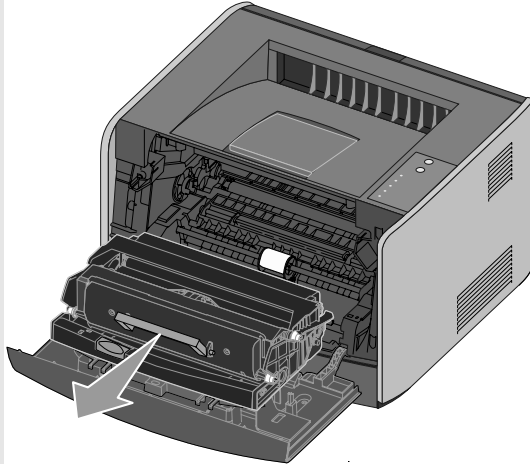

**注記：**トナーカートリッジアセンブリを直接光に長時間さらさないでください。長時間の露光は印刷品質の劣化の原因になります。

- 3 トナーカートリッジアセンブリの後ろの部分から、つまった用紙を取り除きます。

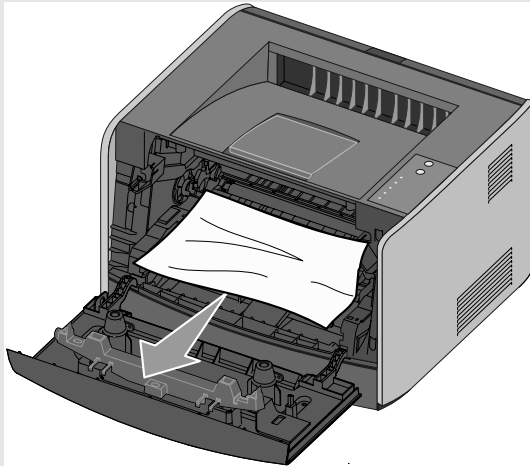

- 4 プリンタ前方のフラップを持ち上げ、つまった用紙を取り除きます。

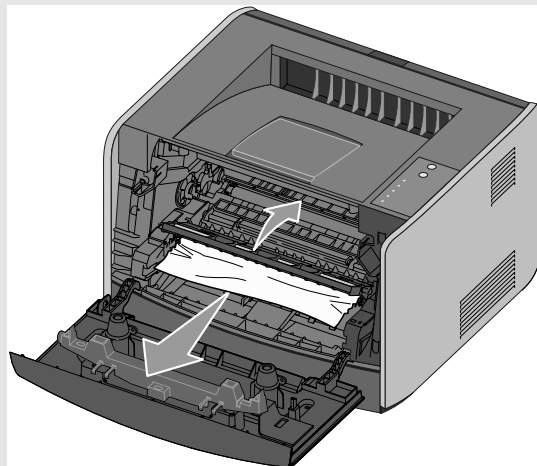

- 5 背面ドアを開き、つまった用紙を取り除きます。

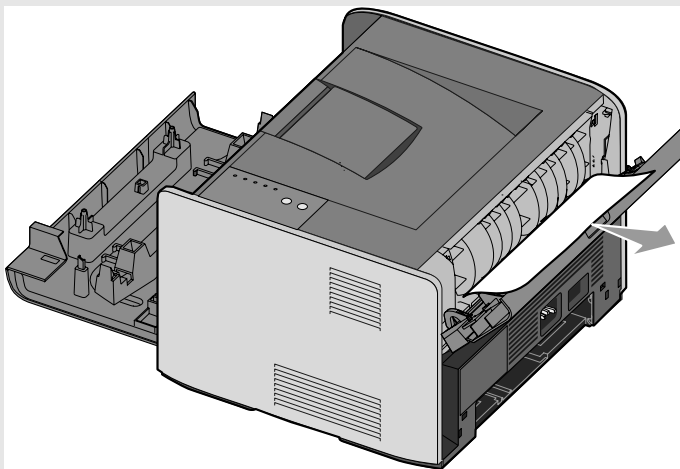

- 6 つまんだ用紙をすべて取り除いたら、トナーカートリッジアセンブリを取り付けなおします。

すべてのカバーとカセットを閉じ、[継続]  を押して印刷を再開します。

**注記：** 紙づまりが発生したページから印刷しなおされます。

操作パネルのランプの詳細や印刷品質の問題の解決方法については、『ユーザーズガイド』を参照してください。



# デルへのお問い合わせ

## 技術サポート

技術的な問題に関してサポートが必要な場合は、デルにお問い合わせください。

- 1 お問い合わせの際にプリンタを手元に置いていただければ、その場で問題解決ができるように必要な手順をご案内いたします。テクニカルサポートに連絡する際には、エクスプレスサービスコードを使用すると、電話が適切な担当者に転送されやすくなります。

エクスプレスサービスコードは、プリンタの背面パネルに記載されています。プリンタのシリアル番号の近くにあります。

**注記：**ただし、エクスプレスサービスコードは使用できない国もあります。

- 2 お客様の種別によって連絡先が異なります。たとえば米国では、法人のお客様の場合は 1-877-459-7298 に、個人または SOHO のお客様の場合は 1-800-624-9896 になります。

国外または別のサービスエリアから電話をかける場合は、72 ページの「デルへの連絡方法」を参照して電話番号を確認してください。

- 3 自動電話システムのメニューの指示に従って、テクニカルサポート担当者にご連絡ください。

## 自動オーダーステータスサービス

ご注文のデル製品の状況を確認するには、[support.dell.com](http://support.dell.com) にアクセスするか、自動オーダーステータスサービスにお電話ください。音声案内に従って、ご注文の検索とレポートに必要な情報を入力します。地域別の連絡先については、72 ページの「デルへの連絡方法」を参照してください。

## デルへの連絡方法

コンピュータからデルに連絡するには、以下のホームページにアクセスしてください。

- [www.dell.com](http://www.dell.com)
- [support.dell.com](http://support.dell.com) (テクニカルサポート)
- [premiersupport.dell.com](http://premiersupport.dell.com) (プレミア、プラチナ、ゴールドのお客様を含む、教育機関、官公庁、医療機関、中規模/大規模企業の法人向けのテクニカルサポート)

お住まいの地域のホームページについては、以下の表の中から該当の国を探してください。

**注記：**表に記載されているフリーダイヤル番号は、その国内でのみ使用可能です。

デルに連絡する際は、以下の表に記載されているホームページまたは E メールアドレス、電話番号をご使用ください。国番号が不明な場合は、国際電話のオペレータにお問い合わせください。



国（都市） 国際電話番号 国番号 市外局番	部署名またはサービスエリア、 ホームページ、E メールアドレス	市内局番、 電話番号、 フリーダイヤル番号
アイルランド（チェリーウッド）	ホームページ：support.euro.dell.com	
国際電話番号：16	E メール：dell_direct_support@dell.com	
国番号：353	テクニカルサポート	1850 543 543
市外局番：1	英国テクニカルサポート（英国内のみ）	0870 908 0800
	個人ユーザーカスタマーケア	01 204 4014
	小規模法人カスタマーケア	01 204 4014
	英国カスタマーケア（英国内のみ）	0870 906 0010
	法人カスタマーケア	1850 200 982
	法人カスタマーケア（英国内のみ）	0870 907 4499
	アイルランドセールス	01 204 4444
	英国セールス（英国内のみ）	0870 907 4000
	FAX/セールス FAX	01 204 0103
	代表	01 204 4444
アルゼンチン （ブエノスアイレス）	ホームページ：www.dell.com.ar	
国際電話番号：00	E メール：us_latin_services@dell.com	
国番号：54	デスクトップおよびノートブックコンピュータに ついてのお問い合わせ： la-techsupport@dell.com	
市外局番：11	サーバーおよび EMC についてのお問い合わせ： la_enterprise@dell.com	
	カスタマーケア	フリーダイヤル：0-800-444-0730
	テクニカルサポート	フリーダイヤル：0-800-444-0733
	テクニカルサポートサービス	フリーダイヤル：0-800-444-0724
	セールス	0-810-444-3355
アルバ	一般サポート	フリーダイヤル：800-1578
アンガイラ	一般サポート	フリーダイヤル：800-335-0031
アンティグアバーブーダ	一般サポート	1-800-805-5924

国（都市） 国際電話番号 国番号 市外局番	部署名またはサービスエリア、 ホームページ、Eメールアドレス	市内局番、 電話番号、 フリーダイヤル番号
イタリア（ミラノ） 国際電話番号：00 国番号：39 市外局番：02	ホームページ：support.euro.dell.com Eメール：support.euro.dell.com/it/it/emaildell/ 個人および小規模法人 テクニカルサポート カスタマーケア FAX 代表 法人 テクニカルサポート カスタマーケア FAX 代表	02 577 826 90 02 696 821 14 02 696 821 13 02 696 821 12 02 577 826 90 02 577 825 55 02 575 035 30 02 577 821
インド	テクニカルサポート セールス（大規模法人アカウント） セールス（個人事業主/小規模法人）	1600 33 8045 1600 33 8044 1600 33 8046
ウルグアイ	一般サポート	フリーダイヤル： 000-413-598-2521
英国（ブラックネル） 国際電話番号：00 国番号：44 市外局番：1344	ホームページ：support.euro.dell.com カスタマーケアホームページ：support.euro.dell.com/uk/en/ECare/Form/Home.asp Eメール：dell_direct_support@dell.com テクニカルサポート（法人/優先アカウント/PAD （従業員数 1000 人以上） テクニカルサポート（直接および一般） グローバルアカウントカスタマーケア 個人および小規模法人カスタマーケア 法人カスタマーケア 優先アカウント（従業員数 500 ～ 5000 人） カスタマーケア 中央官庁カスタマーケア 地方自治体および教育機関カスタマーケア 医療機関カスタマーケア 個人および小規模法人セールス 法人/公共部門セールス 個人および小規模法人 FAX	0870 908 0500 0870 908 0800 01344 373 186 0870 906 0010 01344 373 185 0870 906 0010 01344 373 193 01344 373 199 01344 373 194 0870 907 4000 01344 860 456 0870 907 4006

国（都市） 国際電話番号 国番号 市外局番	部署名またはサービスエリア、 ホームページ、E メールアドレス	市内局番、 電話番号、 フリーダイヤル番号
英領バージン諸島	一般サポート	フリーダイヤル：1-866-278-6820
エクアドル	一般サポート	フリーダイヤル：999-119
エルサルバドル	一般サポート	01-899-753-0777
オーストラリア（シドニー） 国際電話番号：0011 国番号：61 市外局番：2	E メール（オーストラリア）： au_tech_support@dell.com E メール（ニュージーランド）： nz_tech_support@dell.com 個人および小規模法人 官公庁および法人 優先アカウント部門（PAD） カスタマーケア テクニカルサポート （ノートブックおよびデスクトップ） テクニカルサポート （サーバーおよびワークステーション） 法人セールス 取引セールス FAX	1-300-655-533 フリーダイヤル：1-800-633-559 フリーダイヤル：1-800-060-889 フリーダイヤル：1-800-819-339 フリーダイヤル：1-300-655-533 フリーダイヤル：1-800-733-314 フリーダイヤル：1-800-808-385 フリーダイヤル：1-800-808-312 フリーダイヤル：1-800-818-341
オーストリア（ウィーン） 国際電話番号：900 国番号：43 市外局番：1	ホームページ：support.euro.dell.com E メール：tech_support_central_europe@dell.com 個人/小規模法人セールス 個人/小規模法人 FAX 個人/小規模法人カスタマーケア 優先アカウント/法人カスタマーケア 個人/小規模法人テクニカルサポート 優先アカウント/法人テクニカルサポート 代表	0820 240 530 00 0820 240 530 49 0820 240 530 14 0820 240 530 16 0820 240 530 14 0660 8779 0820 240 530 00

国（都市） 国際電話番号 国番号 市外局番	部署名またはサービスエリア、 ホームページ、Eメールアドレス	市内局番、 電話番号、 フリーダイヤル番号
オランダ（アムステルダム） 国際電話番号：00 国番号：31 市外局番：20	ホームページ：support.euro.dell.com テクニカルサポート テクニカルサポート FAX 個人/小規模法人カスタマーケア リレーショナルカスタマーケア 個人/小規模法人セールス リレーショナルセールス 個人/小規模法人セールス FAX リレーショナルセールス FAX 代表 代表 FAX	020 674 45 00 020 674 47 66 020 674 42 00 020 674 43 25 020 674 55 00 020 674 50 00 020 674 47 75 020 674 47 50 020 674 50 00 020 674 47 50
オランダ領アンティル諸島	一般サポート	001-800-882-1519
ガイアナ	一般サポート	フリーダイヤル：1-877-270-4609
カナダ （オンタリオ州ノースヨーク） 国際電話番号：011	オンラインオーダーステータス：www.dell.ca/ostatus AutoTech（自動テクニカルサポート） カスタマーケア（個人事業主/小規模法人） カスタマーケア（中/大規模法人、官公庁） テクニカルサポート（個人事業主/小規模法人） テクニカルサポート（中/大規模法人、官公庁） セールス（個人事業主/小規模法人） セールス（中/大規模法人、官公庁） スペアパーツセールス&拡張サービスセールス	フリーダイヤル：1-800-247-9362 フリーダイヤル：1-800-847-4096 フリーダイヤル：1-800-326-9463 フリーダイヤル：1-800-847-4096 フリーダイヤル：1-800-387-5757 フリーダイヤル：1-800-387-5752 フリーダイヤル：1-800-387-5755 1 866 440 3355
韓国（ソウル） 国際電話番号：001 国番号：82 市外局番：2	テクニカルサポート セールス カスタマーサービス（マレーシア、ペナン） FAX 代表 テクニカルサポート（電子機器とアクセサリ）	フリーダイヤル：080-200-3800 フリーダイヤル：080-200-3600 604 633 4949 2194-6202 2194-6000 フリーダイヤル：080-200-3801

国（都市） 国際電話番号 国番号 市外局番	部署名またはサービスエリア、 ホームページ、E メールアドレス	市内局番、 電話番号、 フリーダイヤル番号
ギリシャ 国際電話番号：00 国番号：30	ホームページ：support.euro.dell.com E メール：support.euro.dell.com/gr/en/emaildell/ テクニカルサポート ゴールドサービステクニカルサポート 代表 ゴールドサービス代表 セールス FAX	00800-44 14 95 18 00800-44 14 00 83 2108129810 2108129811 2108129800 2108129812
グアテマラ	一般サポート	1-800-999-0136
グレナダ	一般サポート	フリーダイヤル：1-866-540-3355
ケイマン諸島	一般サポート	1-800-805-7541
コスタリカ	一般サポート	0800-012-0435
コロンビア	一般サポート	980-9-15-3978
ジャマイカ	一般サポート（ジャマイカ国内のみ）	1-800-682-3639
シンガポール（シンガポール） 国際電話番号：005 国番号：65	ホームページ：support.ap.dell.com テクニカルサポート （Dimension、Inspiron、電子機器およびアクセサリ） テクニカルサポート （OptiPlex、Latitude、Dell Precision） テクニカルサポート（PowerApp、PowerEdge、 PowerConnect、PowerVault） カスタマーサービス（マレーシア、ベナン） セールス	フリーダイヤル：1800 394 7430 フリーダイヤル：1800 394 7488 フリーダイヤル：1800 394 7478 604 633 4949 フリーダイヤル：1 800 394 7425
スイス（ジュネーブ） 国際電話番号：00 国番号：41 市外局番：22	ホームページ：support.euro.dell.com E メール：Tech_support_central_Europe@dell.com E メール（フランス語）HSB および企業： support.euro.dell.com/ch/fr/emaildell/ テクニカルサポート（個人および小規模法人） テクニカルサポート（企業） カスタマーケア（個人および小規模法人） カスタマーケア（企業） FAX 代表	0844 811 411 0844 822 844 0848 802 202 0848 821 721 022 799 01 90 022 799 01 01

国 (都市) 国際電話番号 国番号 市外局番	部署名またはサービスエリア、 ホームページ、E メールアドレス	市内局番、 電話番号、 フリーダイヤル番号
スウェーデン (ウプランズバスビー)	ホームページ：support.euro.dell.com E メール：support.euro.dell.com/se/sv/emaildell/	
国際電話番号：00	テクニカルサポート	08 590 05 199
国番号：46	リレーショナルカスタマーケア	08 590 05 642
市外局番：8	個人/小規模法人カスタマーケア	08 587 70 527
	従業員購入プログラム (EPP) サポート	20 140 14 44
	テクニカルサポート FAX	08 590 05 594
	セールス	08 590 05 185
スペイン (マドリッド)	ホームページ：support.euro.dell.com E メール：support.euro.dell.com/es/es/emaildell/	
国際電話番号：00	個人および小規模法人	
国番号：34	テクニカルサポート	902 100 130
市外局番：91	カスタマーケア	902 118 540
	セールス	902 118 541
	代表	902 118 541
	FAX	902 118 539
	法人	
	テクニカルサポート	902 100 130
	カスタマーケア	902 115 236
	代表	91 722 92 00
	FAX	91 722 95 83
スロバキア (プラハ)	ホームページ：support.euro.dell.com E メール：czech_dell@dell.com	
国際電話番号：00	テクニカルサポート	02 5441 5727
国番号：421	カスタマーケア	420 22537 2707
	FAX	02 5441 8328
	テクニカル FAX	02 5441 8328
	代表 (セールス)	02 5441 7585
セント クリストファーネイビス	一般サポート	フリーダイヤル：1-877-441-4731
セント ルシア	一般サポート	1-800-882-1521
セント ビンセントおよび グレナディーン諸島	一般サポート	フリーダイヤル：1-877-270-4609

<b>国（都市）</b> <b>国際電話番号</b> <b>国番号</b> <b>市外局番</b>	<b>部署名またはサービスエリア、</b> <b>ホームページ、E メールアドレス</b>	<b>市内局番、</b> <b>電話番号、</b> <b>フリーダイヤル番号</b>
チェコ共和国（プラハ） 国際電話番号：00 国番号：420	ホームページ：support.euro.dell.com E メール：czech_dell@dell.com テクニカルサポート カスタマーケア FAX テクニカル FAX 代表	22537 2727 22537 2707 22537 2714 22537 2728 22537 2711

国 (都市) 国際電話番号 国番号 市外局番	部署名またはサービスエリア、 ホームページ、E メールアドレス	市内局番、 電話番号、 フリーダイヤル番号
中国 (厦門) 国番号 : 86 市外局番 : 592	テクニカルサポートホームページ : <a href="http://support.dell.com.cn">support.dell.com.cn</a> テクニカルサポート E メール : <a href="mailto:cn_support@dell.com">cn_support@dell.com</a> カスタマーケア E メール : <a href="mailto:customer_cn@dell.com">customer_cn@dell.com</a> テクニカルサポート FAX テクニカルサポート (Dell™ Dimension™ および Inspiron™) テクニカルサポート (OptiPlex™、Latitude™、Dell Precision™) テクニカルサポート (サーバーおよびストレージ) テクニカルサポート (プロジェクタ、PDA、スイッチ、ルータなど) テクニカルサポート (プリンタ)	592 818 1350 フリーダイヤル : 800 858 2969 フリーダイヤル : 800 858 0950 フリーダイヤル : 800 858 0960 フリーダイヤル : 800 858 2920 86 592 818 3144 または フリーダイヤル : 800 858 2311 フリーダイヤル : 800 858 2060 592 818 1308 フリーダイヤル : 800 858 2222 フリーダイヤル : 800 858 2557 フリーダイヤル : 800 858 2055 フリーダイヤル : 800 858 2628 フリーダイヤル : 800 858 2999 フリーダイヤル : 800 858 2955 フリーダイヤル : 800 858 2020 フリーダイヤル : 800 858 2669 フリーダイヤル : 800 858 2572 フリーダイヤル : 800 858 2355 フリーダイヤル : 800 858 2811 フリーダイヤル : 800 858 2621
	カスタマーケア カスタマーケア FAX 個人および小規模法人 優先アカウント部門 大規模法人アカウント (GCP) 大規模法人アカウント (キーアカウント) 大規模法人アカウント (北部) 大規模法人アカウント (北部官公庁および教育機関) 大規模法人アカウント (東部) 大規模法人アカウント (東部官公庁および教育機関) 大規模法人アカウント (キューチーム) 大規模法人アカウント (南部) 大規模法人アカウント (西部) 大規模法人アカウント (スペアパーツ)	



国（都市） 国際電話番号 国番号 市外局番	部署名またはサービスエリア、 ホームページ、E メールアドレス	市内局番、 電話番号、 フリーダイヤル番号
中南米	カスタマーテクニカルサポート (米国テキサス州オースティン)	512 728-4093
	カスタマーサービス (米国テキサス州オースティン)	512 728-3619
	FAX (テクニカルサポートおよびカスタマー サービス) (米国テキサス州オースティン)	512 728-3883
	セールス (米国テキサス州オースティン)	512 728-4397
	セールス FAX (米国テキサス州オースティン)	512 728-4600 または 512 728-3772
チリ（サンティアゴ） 国番号：56 市外局番：2	セールス、カスタマーサポート、テクニカルサポート	フリーダイヤル：1230-020-4823
タックス諸島および カICOS諸島	一般サポート	フリーダイヤル：1-866-540-3355
タイ 国際電話番号：001 国番号：66	ホームページ：support.ap.dell.com テクニカルサポート (OptiPlex、Latitude、Dell Precision) テクニカルサポート (PowerApp、PowerEdge、 PowerConnect、PowerVault) カスタマーサービス (マレーシア、ベナン) 法人セールス 取引セールス	フリーダイヤル：1800 0060 07 フリーダイヤル：1800 0600 09 604 633 4949 フリーダイヤル：1800 006 009 フリーダイヤル：1800 006 006
台湾 国際電話番号：002 国番号：886	ホームページ：support.ap.dell.com E メール：ap_support@dell.com テクニカルサポート (OptiPlex、Latitude、 Inspiron、Dimension、電子機器およびアクセサリ) テクニカルサポート (PowerApp、PowerEdge、 PowerConnect、PowerVault) 取引セールス 法人セールス	フリーダイヤル：00801 86 1011 フリーダイヤル：00801 60 1256 フリーダイヤル：00801 65 1228 フリーダイヤル：00801 65 1227

国 (都市) 国際電話番号 国番号 市外局番	部署名またはサービスエリア、 ホームページ、E メールアドレス	市内局番、 電話番号、 フリーダイヤル番号
デンマーク (コペンハーゲン)	ホームページ: support.euro.dell.com	
国際電話番号: 00	E メール: support.euro.dell.com/dk/da/emaildell/	
国番号: 45	テクニカルサポート	7023 0182
	カスタマーケア (リレーショナル)	7023 0184
	個人/小規模法人カスタマーケア	3287 5505
	代表 (リレーショナル)	3287 1200
	代表 FAX (リレーショナル)	3287 1201
	代表 (個人/小規模法人)	3287 5000
	代表 FAX (個人/小規模法人)	3287 5001
ドイツ (ランゲン)	ホームページ: support.euro.dell.com	
国際電話番号: 00	E メール: tech_support_central_europe@dell.com	
国番号: 49	テクニカルサポート	06103 766-7200
市外局番: 6103	個人/小規模法人カスタマーケア	0180-5-224400
	グローバルセグメントカスタマーケア	06103 766-9570
	優先アカウントカスタマーケア	06103 766-9420
	大規模アカウントカスタマーケア	06103 766-9560
	公共アカウントカスタマーケア	06103 766-9555
	代表	06103 766-7000
東南アジアおよび 太平洋沿岸諸国	カスタマーテクニカルサポート、カスタマー サービス、セールス (マレーシア、ペナン)	604 633 4810
ドミニカ	一般サポート	フリーダイヤル: 1-866-278-6821
ドミニカ共和国	一般サポート	1-800-148-0530
トリニダードトバゴ共和国	一般サポート	1-800-805-8035

国（都市） 国際電話番号 国番号 市外局番	部署名またはサービスエリア、 ホームページ、E メールアドレス	市内局番、 電話番号、 フリーダイヤル番号
日本（川崎）	ホームページ：support.jp.dell.com	
国際電話番号：001	テクニカルサポート（サーバー）	フリーダイヤル：0120-198-498
国番号：81	日本国外からのテクニカルサポート（サーバー）	81-44-556-4162
市外局番：44	テクニカルサポート（Dimension および Inspiron）	フリーダイヤル：0120-198-226
	日本国外からのテクニカルサポート （Dimension および Inspiron）	81-44-520-1435
	テクニカルサポート （Dell Precision、OptiPlex、Latitude）	フリーダイヤル：0120-198-433
	日本国外からのテクニカルサポート （Dell Precision、OptiPlex、Latitude）	81-44-556-3894
	テクニカルサポート （PDA、プロジェクタ、プリンタ、ルータ）	フリーダイヤル：0120-981-690
	日本国外からのテクニカルサポート （PDA、プロジェクタ、プリンタ、ルータ）	81-44-556-3468
	Faxbox サービス	044-556-3490
	24時間納期情報案内サービス	044-556-3801
	カスタマーケア	044-556-4240
	ビジネスセールス本部（従業員数 400 人未満）	044-556-1465
	法人営業部（従業員数 400 人以上）	044-556-3433
	大規模法人営業本部（従業員数 3500 人以上）	044-556-3430
	公共営業本部（官公庁、教育機関、医療機関）	044-556-1469
	グローバルセグメントジャパン	044-556-3469
	個人のお客様	044-556-1760
	代表	044-556-4300

国（都市） 国際電話番号 国番号 市外局番	部署名またはサービスエリア、 ホームページ、E メールアドレス	市内局番、 電話番号、 フリーダイヤル番号
ニュージーランド 国際電話番号：00 国番号：64	E メール（ニュージーランド）： nz_tech_support@dell.com E メール（オーストラリア）： au_tech_support@dell.com テクニカルサポート （デスクトップおよびノートブックコンピュータ） テクニカルサポート （サーバーおよびワークステーション） 個人および小規模法人 官公庁および法人 セールス FAX	フリーダイヤル：0800 446 255 フリーダイヤル：0800 443 563 0800 446 255 0800 444 617 0800 441 567 0800 441 566
ニカラグア	一般サポート	001-800-220-1006
ノルウェー（リサケー） 国際電話番号：00 国番号：47	ホームページ：support.euro.dell.com E メール：support.euro.dell.com/no/no/emaildell/ テクニカルサポート リレーショナルカスタマーケア 個人/小規模法人カスタマーケア 代表 FAX 代表	671 16882 671 17575 231 62298 671 16800 671 16865
パナマ	一般サポート	001-800-507-0962
バハマ	一般サポート	フリーダイヤル：1-866-278-6818
バミューダ	一般サポート	1-800-342-0671
バルバドス	一般サポート	1-800-534-3066
フィンランド（ヘルシンキ） 国際電話番号：990 国番号：358 市外局番：9	ホームページ：support.euro.dell.com E メール：support.euro.dell.com/fi/fi/emaildell/ テクニカルサポート カスタマーケア FAX 代表	09 253 313 60 09 253 313 38 09 253 313 99 09 253 313 00
プエルトリコ	一般サポート	1-800-805-7545

国（都市） 国際電話番号 国番号 市外局番	部署名またはサービスエリア、 ホームページ、E メールアドレス	市内局番、 電話番号、 フリーダイヤル番号
ブラジル 国際電話番号：00 国番号：55 市外局番：51	ホームページ：www.dell.com/br カスタマーサポート、テクニカルサポート テクニカルサポート FAX カスタマーケア FAX セールス	0800 90 3355 51 481 5470 51 481 5480 0800 90 3390
フランス（パリ）（モンペリエ） 国際電話番号：00 国番号：33 市外局番：（1）（4）	ホームページ：support.euro.dell.com E メール：support.euro.dell.com/fr/fr/emaildell/ <b>個人および小規模法人</b> テクニカルサポート カスタマーケア 代表 代表（フランス国外から） セールス FAX FAX（フランス国外から） <b>法人</b> テクニカルサポート カスタマーケア 代表 セールス FAX	0825 387 270 0825 823 833 0825 004 700 04 99 75 40 00 0825 004 700 0825 004 701 04 99 75 40 01 0825 004 719 0825 338 339 01 55 94 71 00 01 55 94 71 00 01 55 94 71 01
ブルネイ 国番号：673	カスタマーテクニカルサポート （マレーシア、ペナン） カスタマーサービス（マレーシア、ペナン） セールス（シンガポール）	604 633 4966 604 633 4949 フリーダイヤル：1 800 394 7425

国 (都市) 国際電話番号 国番号 市外局番	部署名またはサービスエリア、 ホームページ、E メールアドレス	市内局番、 電話番号、 フリーダイヤル番号
米国 (テキサス州オースティン) 国際電話番号：011 国番号：1	自動オーダーステータスサービス AutoTech (ノートブックおよびデスクトップコンピュータ)	フリーダイヤル：1-800-433-9014 フリーダイヤル：1-800-247-9362
	<b>カスタマー</b> (個人および個人事業主)	
	テクニカルサポート	フリーダイヤル：1-800-624-9896
	カスタマーサービス	フリーダイヤル：1-800-624-9897
	DellNet™ サービスおよびサポート	フリーダイヤル：1-877-Dellnet (1-877-335-5638)
	従業員購入プログラム (EPP) カスタマー	フリーダイヤル：1-800-695-8133
	金融サービスホームページ： <a href="http://www.dellfinancialservices.com">www.dellfinancialservices.com</a>	
	金融サービス (リース/ローン)	フリーダイヤル：1-877-577-3355
	金融サービス (デル優先アカウント (DPA))	フリーダイヤル：1-800-283-2210
	<b>法人</b>	
	カスタマーサービスおよびテクニカルサポート	フリーダイヤル：1-800-822-8965
	従業員購入プログラム (EPP) カスタマー	フリーダイヤル：1-800-695-8133
	プリンタおよびプロジェクタテクニカルサポート	フリーダイヤル：1-877-459-7298
	<b>公共</b> (官公庁、教育機関、医療機関)	
カスタマーサービスおよびテクニカルサポート	フリーダイヤル：1-800-456-3355	
従業員購入プログラム (EPP) カスタマー	フリーダイヤル：1-800-234-1490	
デルセールス	フリーダイヤル：1-800-289-3355 または フリーダイヤル：1-800-879-3355	
デルアウトレットストア (デル再生コンピュータ)	フリーダイヤル：1-888-798-7561	
ソフトウェアおよび周辺機器セールス	フリーダイヤル：1-800-671-3355	
スペアパーツセールス	フリーダイヤル：1-800-357-3355	
拡張サービスおよび保証セールス	フリーダイヤル：1-800-247-4618	
FAX	フリーダイヤル：1-800-727-8320	
聴覚障害、難聴、または言語障害の方のための デルサービス	フリーダイヤル： 1-877-DELLTY (1-877-335-5889)	
米領バージン諸島	一般サポート	1-877-673-3355
ベネズエラ	一般サポート	8001-3605
ペルー	一般サポート	0800-50-669

国（都市） 国際電話番号 国番号 市外局番	部署名またはサービスエリア、 ホームページ、E メールアドレス	市内局番、 電話番号、 フリーダイヤル番号
ベルギー（ブリュッセル） 国際電話番号：00 国番号：32 市外局番：2	ホームページ：support.euro.dell.com E メール（フランス語）： support.euro.dell.com/be/fr/emaildell/ テクニカルサポート テクニカルサポート FAX カスタマーケア 法人セールス FAX 代表	02 481 92 88 02 481 92 95 02 713 15 65 02 481 91 00 02 481 92 99 02 481 91 00
ポーランド（ワルシャワ） 国際電話番号：011 国番号：48 市外局番：22	ホームページ：support.euro.dell.com E メール：pl_support_tech@dell.com カスタマーサービス電話 カスタマーケア セールス カスタマーサービス FAX 受付 FAX 代表	57 95 700 57 95 999 57 95 999 57 95 806 57 95 998 57 95 999
ボリビア	一般サポート	フリーダイヤル：800-10-0238
ポルトガル 国際電話番号：00 国番号：351	ホームページ：support.euro.dell.com E メール：support.euro.dell.com/pt/en/emaildell/ テクニカルサポート カスタマーケア セールス FAX	707200149 800 300 413 800 300 410、800 300 411、 800 300 412、または 21 422 07 10 21 424 01 12

国 (都市) 国際電話番号 国番号 市外局番	部署名またはサービスエリア、 ホームページ、E メールアドレス	市内局番、 電話番号、 フリーダイヤル番号
香港	ホームページ：support.ap.dell.com	
国際電話番号：001	テクニカルサポート E メール：apsupport@dell.com	
国番号：852	テクニカルサポート (Dimension および Inspiron)	2969 3188
	テクニカルサポート (OptiPlex、Latitude、Dell Precision)	2969 3191
	テクニカルサポート (PowerApp™、PowerEdge™、 PowerConnect™、PowerVault™)	2969 3196
	カスタマーケア	3416 0910
	大規模法人アカウント	3416 0907
	グローバグカスタマープログラム	3416 0908
	中規模法人部門	3416 0912
	個人および小規模法人部門	2969 3105
マカオ	テクニカルサポート	フリーダイヤル：0800 105
国番号：853	カスタマーサービス (中国、廈門)	34 160 910
	取引セールス (中国、廈門)	29 693 115
マレーシア (ペナン)	ホームページ：support.ap.dell.com	
国際電話番号：00	テクニカルサポート (Dell Precision、OptiPlex、Latitude)	フリーダイヤル：1 800 88 0193
国番号：60	テクニカルサポート (Dimension、Inspiron、 電子機器およびアクセサリ)	フリーダイヤル：1 800 88 1306
市外局番：4	テクニカルサポート (PowerApp、PowerEdge、 PowerConnect、PowerVault)	フリーダイヤル：1800 88 1386
	カスタマーサービス (マレーシア、ペナン)	04 633 4949
	セールス	フリーダイヤル：1 800 88 0553
南アフリカ (ヨハネスブルク)	ホームページ：support.euro.dell.com	
国際電話番号： 09/091	E メール：dell_za_support@dell.com	
国番号：27	ゴールドキュー	011 709 7713
市外局番：11	テクニカルサポート	011 709 7710
	カスタマーケア	011 709 7707
	セールス	011 709 7700
	FAX	011 706 0495
	代表	011 709 7700



国（都市） 国際電話番号 国番号 市外局番	部署名またはサービスエリア、 ホームページ、E メールアドレス	市内局番、 電話番号、 フリーダイヤル番号
メキシコ 国際電話番号：00 国番号：52	カスタマーテクニカルサポート	001-877-384-8979 または 001-877-269-3383
	セールス	50-81-8800 または 01-800-888-3355
	カスタマーサービス	001-877-384-8979 または 001-877-269-3383
	代表	50-81-8800 または 01-800-888-3355
モンセラット	一般サポート	フリーダイヤル：1-866-278-6822
ルクセンブルグ 国際電話番号：00 国番号：352	ホームページ：support.euro.dell.com	
	E メール：tech_be@dell.com	
	テクニカルサポート（ベルギー、ブリュッセル）	3420808075
	個人/小規模法人セールス （ベルギー、ブリュッセル）	フリーダイヤル：080016884
	法人セールス（ベルギー、ブリュッセル）	02 481 91 00
	カスタマーケア（ベルギー、ブリュッセル）	02 481 91 19
FAX（ベルギー、ブリュッセル）	02 481 92 99	
代表（ベルギー、ブリュッセル）	02 481 91 00	



# 付録

## デル製品の保証および返品について

アジア太平洋地域でご購入いただいたデル製のハードウェア製品には、1年、2年、3年、または4年の限定保証が付いています。ハードウェア製品の保証内容を確認するには、梱包票または納品書を確認してください。

### 本限定保証の対象

本限定保証では、エンドユーザーカスタマが保有するデル製のハードウェア製品や周辺機器の材質と製造技術の欠陥が保証されます。

### 本限定保証の対象にならないもの

法律に定められた限りにおいて、本限定保証では以下の事項が対象外になります。

- ソフトウェア（工場出荷時からデル製のハードウェア製品に搭載されているオペレーティングシステムおよびソフトウェア、サードパーティ製のソフトウェア、または搭載しなおされたソフトウェア）
- デル製でない製品、およびソリューションプロバイダダイレクトの製品とアクセサリ
- 以下の項目が原因となっている問題：
  - 事故、不正使用、誤用、または電源の問題などの外的な要因
  - デルが許可しないサービス
  - 製品の取扱説明書にはない使用方法
  - 製品の取扱説明書に従ってはいるが操作を誤っているかまたは予防保守作業上の誤り
  - デル製でないアクセサリ、部品、コンポーネントの使用によって発生した問題
- サービスタグまたはシリアルナンバーを紛失した、または変更された製品
- 代金が支払われていない製品

### 一般条項

法律に定められた限りにおいて、ハードウェアの誤作動および欠陥に対するデルの責任は、本限定保証に述べられた修理および交換に限定されます。製品の明示的な保証は、上記に明記された保証期間の有効期間内に限定され、その期間後にはいかなる保証も適用されません。

法律に定められた限りにおいて、デルでは、本限定保証に述べられた処置を超える責任、あるいは使用不可能になった製品またはデータやソフトウェアの損失に対する無制限の責任を含む付随的または間接的な損害に対する責任を負いません。

## 日本で購入されたお客様

詳しい契約条件（約款）に関しては、デルサポートサイトをご覧ください。

「保守サービスおよびテクニカル電話サポート条件（約款）」

<http://support.jp.dell.com/jp/jp/spm/contract/>

お客様が購入された製品の保証情報は納品書または請求書に記載されていますので、ご確認の上保存してください。また、サポートサイト（<http://support.jp.dell.com>）でサービスタグナンバーを入力していただくと、購入された製品の保証情報（サービスの種類や保証期間）をご確認いただけます。

## 本限定保証の継続期間

法律に定められた限りにおいて、本限定保証は、梱包票または納品書に記載された期間に限り継続します。ただし、デル製のバッテリーについては1年のみ、デル製のプロジェクトのランプについては90日のみとなります。限定保証の開始日は、梱包票または納品書に記載された日になります。弊社が保証対象の製品や部品を修理または交換する場合でも、保証期間は延長されません。デルは自らの裁量で限定保証の内容を変更する場合があります。この場合、いかなる変更に対しても遡及効果がないものとしします。

## 保証サービスの取得方法

保証期間の終了前に、以下の表の中から該当する電話番号に（日本の場合は営業本部へ）お問い合わせください（⇒71ページの「デルへのお問い合わせ」）。お問い合わせの際には、お手元にサービスタグナンバーまたは注文番号をご用意ください。

## デルが保証する内容

1年限定保証の最初の1年間：デルの翌営業日または第2営業日対応サービスでは、デルに返品された製品に対して本限定保証の範囲内で修理または交換を行います。保証サービスを取得するには、限定保証期間内にデルのカスタマーテクニカルサポートまでご連絡ください。保証サービスが必要な場合、デルはユーザーに修理後の製品または交換用の製品を発送します。

修理済みの製品または交換用の製品を受け取り次第、元どおりまたはそれに近い状態に梱包した製品をデルに返送する必要があります。デルでは、修理対象の製品から交換した部品をすべて保管しています。デルは、保証修理を行い、交換製品を組み立てる際に、各種の製造元で製造された新品または修理済みの部品を使用しています。デルが製品を修理または交換した場合、その保証期間は延長されません。

弊社で製品が本保証の範囲を超えていると判断した場合は、それをユーザーに通知し、代替案として手数料をお支払いいただくことにより利用可能となるサービスを提案いたします。

**注記：**弊社に製品を送付する前に、製品のハードドライブなどのストレージ装置のデータのバックアップを取ってください。機密情報、専有情報、個人情報などの情報は削除し、フロッピーディスク、CD、PCカードなどリムーバブルメディアは取り外しておいてください。機密情報、専有情報、個人情報などの情報、データの損失や破壊、リムーバブルメディアの損傷や損失に対しては、弊社では責任を負いかねます。

限定保証の残余期間：限定保証の残余期間内に部品の交換が必要となった場合、交換を基本として交換の日に有効なデルのExchange Policyの規定により、限定保証の対象であるデルハードウェア製品の交換部品を提供します。部品の交換が必要で、デルに交換部品を送ってもらう場合は、デルの承諾を得るために事前にハードウェアの障害内容をデルのカスタマーテクニカルサポートに報告する必要があります。

交換部品は新品または修理済みの部品になります。デルでは、他社製の交換部品を送る場合もあります。この交換部品の保証期間は、限定保証期間の残余期間となります。交換した元の部品をデルに返却しない場合は、交換部品の代金をお支払いいただく必要があります。交換した元の部品の返却手順、および返却しない場合の交換部品の代金の支払い義務は、交換を行った日に有効なデルのExchange Policyに従います。

部品を交換する前に、製品のハードドライブおよびその他のすべてのストレージ装置のデータのバックアップを取っておいてください。弊社ではデータの損失や破壊に対しては、責任を負いかねます。

## サービス契約に加入した場合

サービス契約をデルと締結している場合、サービス規定に基づいたサービスを受けることができます。サービス取得の詳細については、契約内容を確認してください。

## 製品の修理方法

弊社は、保証による修理を行う際や交換用の製品を組み立てる際に、さまざまな製造元で製造された新品または修理済みの部品を使用しています。修理の対象はデルに返送された部品またはシステムであり、お客様がまだ一度も使用していない部品またはシステムに対して修理が行われる場合もあります。すべての部品とシステムに対して、品質の検査とテストが行われます。部品とシステムの交換は、返送された製品の限定保証の残余期間が保証する範囲内で行われます。デルでは、修理対象の製品から交換した部品をすべて保管しています。

# インクおよびトナーカートリッジに対する限定保証

以下の節では、アジア太平洋地域におけるインクとトナーカートリッジに対する限定保証について説明します。目的の限定保証については、該当する項目を参照してください。

**注記：** この保証は中国では適用されません。

Dell Inc. は、材質および製造技術において欠陥のないデル純正トナーカートリッジの購入者に対して、製品の使用期間中（日本の場合は3年間）製品の保証を行います。また、材質および製造技術において欠陥のないデル純正インクカートリッジに対して、納品書の納品日から2年間保証を行います。材質または製造技術において本製品に欠陥があることが判明した場合は、限定保証期間中にデルに返品いただければ無料で交換します。まず弊社のフリーダイヤル番号に連絡して、返品に対する弊社の同意を得る必要があります。製品の生産中止または在庫がないなどの理由により製品の交換が不可能な場合は、弊社の判断に基づき、同等の製品で交換を行うかカートリッジの購入代金を返還します。インクまたはトナーカートリッジが、補給されたり不適切に保管されたりしたものである場合、または誤用、乱用、事故、放置、誤った操作、製品に悪影響を及ぼす環境、通常使用による磨耗などの理由により問題がある場合には、本限定保証の適用対象にはなりません。

## 一般条項

法律に定められた限りにおいて、ハードウェアの誤作動および欠陥に対するデルの責任は、本限定保証に述べられた修理および交換に限定されます。製品の明示的な保証は、上記に明記された保証期間の有効期間内に限定され、その期間後にはいかなる保証も適用されません。

法律に定められた限りにおいて、デルでは、本限定保証に述べられた処置を超える責任、あるいは使用不可能になった製品またはデータやソフトウェアの損失に対する無制限の責任を含む付随的または間接的な損害に対する責任を負いません。

# 輸出規制

お客様は、これらの製品（技術およびソフトウェアを含む）が、アメリカ合衆国（以下「米国」）の輸出規制関連法の規制を受けることおよび製品の製造国/受領国の輸出規制関連法の規制を受けることを認識し、これらの輸出規制関連法を遵守することに同意するものとします。米国の輸出規制関連法では、特定エンドユーザーまたは特定国へのこれらの製品の販売、リース、またはその他の方法での譲渡が禁じられています。さらに、大量破壊兵器に関する活動にかかわっているエンドユーザーへのこれらの製品の販売、リース、その他の方法での譲渡、または使用許可が禁じられています。大量破壊兵器に関する活動には、核兵器、核物質、核施設、ミサイル、ミサイルプロジェクト、または生物化学兵器の設計、開発、製造、または使用が含まれます。

# デルソフトウェア製品ライセンス契約

本契約は、ユーザーであるお客様と Dell Products, L.P. (以下「デル」とします) との法的な契約となります。本契約は、デル製品に同梱されているすべてのソフトウェアに適用されます。お客様と製造者または本ソフトウェア所有者 (以下、総称として「ソフトウェア」とします) 間で個別にライセンス契約を締結することはできません。ソフトウェアのパッケージの開梱または開封、ソフトウェアのインストールまたはダウンロード、あらかじめコンピュータに搭載または組み込まれているソフトウェアの使用を行った時点で、本契約の条項に同意したとみなされます。これらの条項に同意できない場合、直ちにすべてのソフトウェア製品 (ディスク、印刷物、パッケージ) を返品し、あらかじめ搭載または組み込まれているソフトウェアはすべて削除してください。

本ソフトウェアの複製は、1 回だけに制限されており、1 台のコンピュータでのみ使用することが可能です。本ソフトウェアの複数のライセンスを所有している場合は、ライセンスを所有する限りいつでも、ライセンスの数だけ複製を使用できます。コンピュータの一時メモリまたは永久ストレージに本ソフトウェアがロードされている場合を「使用」とします。本ソフトウェアを配布する各コンピュータに個別のライセンスがある場合に (限り)、他のコンピュータへの配布を唯一の目的として、ネットワークサーバーに本ソフトウェアをインストールしている場合は「使用」としません。ネットワークサーバーにインストールされた本ソフトウェアを使用するユーザー数が、ライセンス数を超えないようにしてください。ネットワークサーバーにインストールされた本ソフトウェアを使用するユーザー数がライセンス数を超える場合は、ユーザー数と同数のライセンスを購入してから本ソフトウェアの使用を追加ユーザーに許可してください。デルまたはデル関連会社の法人のお客様については、本契約により、デルまたはデルにより指名された代理人に通常の営業時間内に本ソフトウェア使用に関する監査を行う権利を許可し、このような監査でデルに協力することに同意し、かつ、本ソフトウェア使用に関連するすべての記録をデルに提出することに同意するものとします。監査は、お客様が本契約の条項を遵守しているかどうかの確認に限定されます。

本ソフトウェアはアメリカ合衆国の著作権法および国際条約によって保護されています。本ソフトウェアは、バックアップまたはアーカイブの目的でのみ、複製を 1 つ作成できます。また、オリジナルのソフトウェアをバックアップまたはアーカイブの目的でのみ保存することを条件として、1 台のハードディスクに本ソフトウェアをコピーできます。お客様は、本ソフトウェアを賃貸またはリースしたり、本ソフトウェアに同梱の印刷物を複製することはできません。ただし、お客様が複製を保持せず、被譲渡者が本条項に同意した場合は、ソフトウェアおよびすべての同梱物を永久的に譲渡することができます。譲渡する場合は、必ず最新のアップデートとすべての旧バージョンが含まれていなければなりません。本ソフトウェアのリバースエンジニアリング、逆コンパイル、または逆アセンブリを行わないでください。お客様のコンピュータに付属のパッケージに、CD-ROM、3.5 インチディスクまたは 5.25 インチディスクが同梱されている場合は、お客様のコンピュータに適したディスクのみを使用してください。他のコンピュータまたはネットワークでそれらのディスクを使用したり、本契約で許可される以外の他のユーザーに、貸与、賃貸、リース、または譲渡することはできません。

## 限定保証

デルは、お客様が本ソフトウェアのディスクを入手した日から 90 日間、通常の使用において、そのディスクに材質または製造技術上の欠陥が生じないことを保証いたします。この保証はお客様に限定され、譲渡することはできません。すべての黙示的保証は、お客様が本ソフトウェアを入手した日から 90 日間に制限されます。国や地域によっては黙示的保証期間の制限を許可されないこともあるので、本限定保証がお客様に適用されない場合があります。デルおよびその供給業者が負担する費用およびお客様の救済措置は、(a) ソフトウェアの購入代金の返却、(b) お客様の費用負担とリスクのもとで、返却許可番号付きでデルに返却された、本保証を満たさないディスクの交換のいずれかに制限されます。いかなる事故、誤用、乱用、またはデル以外のサービスや修正が原因でディスクに損傷が発生した場合、本限定保証は無効となります。交換ディスクの保証期間については、交換対象の元のディスクの保証期間の残余日数と 30 日間の中から長い方が適用されます。

デルは、本ソフトウェアの機能がお客様の要求に適合していること、本ソフトウェアの動作が妨げられないこと、エラーが発生しないことを保証しかねます。本ソフトウェアを選択して期待した成果が得られたかどうか、また本ソフトウェアの使用および使用結果につきましては、お客様ご自身の責任によるものとさせていただきます。

デルは、デル自身とその供給業者を含め、商業性や特定目的への適合に対する保証も含み、またそれらに限定せず、明示的であれ黙示的であれ、ソフトウェアおよび同梱されるすべての印刷物に対する上記以外のいかなる保証も放棄します。本限定保証は、特定の法的権利をお客様に付与するものです。この法的権利は、国や地域によって異なる場合があります。

ソフトウェアの使用想定範囲を超えた使用による、またはソフトウェアが使用不可能になったことにより発生した利益の損失、営業の中断、データの消失、金銭的喪失などあらゆる損害に対し、デルまたはその供給業者は、そうした損害の可能性を示唆されていたとしても、責任を負いません。国や地域によっては、偶発的または必然的な損害に対する責任の除外や制限が禁じられているため、一部のお客様には上記の制限が適用されない場合があります。

## 一般規定

本ライセンスは解除されない限り有効です。上記条件に基づくか、お客様が本契約の何らかの条項を遵守しなかった場合、本ライセンスは解除されます。解除の際は、お客様は本ソフトウェアとその同梱物、およびすべての複製を破棄するものとします。本契約は、テキサス州法に定められています。本契約の条項は分離可能です。施行できない条項があることが判明しても、本契約の他の条項、規約、または条件の施行には影響しません。本契約は、被譲渡者および譲渡者を拘束します。デルおよびお客様は、本ソフトウェアまたは本契約に関して、陪審による裁判を受ける権利を法律で認められた最大限の範囲で放棄することに同意します。本権利放棄が無効な国や地域では、適用されない場合があります。本契約をお読みになり、ご理解の上、この条項に拘束されることに同意し、本契約が本ソフトウェアに関するお客様とデルとの契約の完全かつ独占的条件であることをご確認ください。

# リサイクル

プリンタおよび消耗品のリサイクルについて、本章で説明いたします。新しい情報など詳しくは、Dell ホームページ「<http://www.dell.com/jp>」でも随時更新して掲載してございますので、あわせてご覧ください。

## トナーのカートリッジリサイクル

デルでは、使用済みトナーカートリッジのリサイクルを行っております。お客様には回収とリサイクル処理の費用はかかりません。

【手順】

- 1 ご使用済みのトナーカートリッジのご返却には、新品のトナーカートリッジの梱包をご利用し、残った中身などが散乱しないように、密閉梱包してください。
- 2 回収依頼は、必要事項をご記入の上、デルカートリッジ回収センターに FAX にてお送りください。回収依頼用紙は、新規購入のトナーに同梱されております。

日本通運㈱ 鶴見物流センター事業所/デルカートリッジ回収センター  
電話番号：045-510-0753  
FAX 番号：044-510-0754  
(平日の午前 9 時から午後 5 時まで受付)

## インクカートリッジのリサイクル

デルでは、使用済みインクカートリッジのリサイクルを行っております。お客様には回収センターまでの送付費用をご負担していただきます。なお、不燃ゴミとして廃棄することもできますが、環境保護にご協力をお願いいたします。

【手順】

- 1 ご使用済みのインクカートリッジのご返却には、残った中身などが散乱しないように、密閉できる封書などに入れてください。
- 2 お客様の費用ご負担で、下記へご連絡いただき指定の住所に送付願います。

**注記：** ※当社製以外のカートリッジなどを送られた場合には、すべてお客様の費用でお引き取りをお願いいたしております。あらかじめご了承ください。

日本通運㈱ 鶴見物流センター事業所/デルカートリッジ回収センター  
電話番号：045-510-0753 (平日の午前 9 時から午後 5 時まで受付)

## プリンタ製品のリサイクル

家庭からの不要になったデル製プリンタのリサイクルは、一般廃棄物として地方自治体などに燃えないゴミとして処理を依頼してください。

企業からの不要になったデル製プリンタのリサイクルにつきましては、パソコンの周辺機器としてリサイクル処理することができます。廃棄時に、リサイクル費用がかかります。詳しくは、デル企業向け PC リサイクルデスクにご連絡ください。

デル企業向け PC リサイクルデスク

電話番号：044-556-3481（平日の昼休みを除く午前 9 時から午後 5 時半まで）



# 索引

## I

IP アドレス設定  
ユーティリティ 44

## N

N アップ印刷 52

## W

Windows XP ファイア  
ウォールの無効化 39

## い

イメージドラムの交換 61

印刷 49

印刷ジョブのキャンセル 56

小冊子 53

手差し 49

ネットワーク 39

ネットワーク設定ページ 39

複数ページ (N アップ) 52

ポスター 54

両面 51

レターヘッド 55

ローカル 29

印刷ジョブのキャンセル 56

インストール

オプションのメモリ 17

## お

オプションのドロワーの  
取り付け 13

オプションのメモリの  
インストール 17

## さ

サポート

デルへのお問い合わせ 71

## し

小冊子の印刷 53

状況監視センター 43

## そ

操作パネル 12

操作パネルランプ 12

ソフトウェアアプリケーション

IP アドレス設定

ユーティリティ 44

状況監視センター 43

デルトナー管理システム 43

ドライバプロファイラ 45

プリンタ構成設定

Web ツール 46

プリンタ消耗品再注文

アプリケーション 44

プリンタソフトウェア

アンインストール 45

ローカルプリンタ設定

ユーティリティ 44

ソフトウェアの

アンインストール 45

## て

手差しフィーダのセット 24

デル

お問い合わせ 71

デルトナー管理システム 43

<b>と</b>		<b>ほ</b>		<b>ろ</b>	
トナーカートリッジの交換	57	ポスターの印刷	54	ローカルプリンタ設定 ユーティリティ	44
取り付け オプションのドロワー	13	<b>よ</b>		ローカルプリンタドライバの インストール	
ドライバプロファイラ	45	用紙カセットのセット	21	Linux	29
<b>は</b>		用紙セット オプションカセット	21	Macintosh	37
背面ドアの使用	25	手差しフィーダ	24	Windows 2000	33
		標準カセット	21	Windows 2003 Server	32
<b>ふ</b>		用紙の種類とサイズ	26	Windows 98 SE	35
ファイアウォールの無効化	39	<b>り</b>		Windows Me	34
複数ページ印刷	52	両面印刷	51	Windows NT	34
プリンタ構成設定 Web ツール	46	<b>れ</b>		Windows XP	31
プリンタ消耗品再注文 アプリケーション	44	レターヘッド 印刷	55	Windows XP Professional x64	30
プリンタソフトウェア アンインストール	45	セット	55		
プリンタドライバ、ローカル Linux	29				
Macintosh	37				
Windows 2000	33				
Windows 2003 Server	32				
Windows 98 SE	35				
Windows Me	34				
Windows NT	34				
Windows XP	31				
Windows XP Professional x64	30				